

LICENCE D'HISTOIRE

1 E 10 HISTOIRE MODERNE

Dossier de documents

Christian RENOUX

Approches de l'histoire moderne

## Les sociétés européennes XVI<sup>e</sup>-XVIII<sup>e</sup> siècles



ANNÉE 2024-2025

UNIVERSITÉ D'ORLÉANS

Page de couverture :

Vue d'Orléans. Gravure de Frans Hogenberg dans *Civitates Orbis Terrarum*, Cologne, Braun (v. 1580).

# Population

| Population de la France dans le cadre des frontières actuelles<br>(en millions) |                 |                 |
|---------------------------------------------------------------------------------|-----------------|-----------------|
|                                                                                 | Hypothèse basse | Hypothèse haute |
| 1550-1579                                                                       | 18              | 21              |
| 1580-1609                                                                       | 17,9            | 20,7            |
| 1610-1639                                                                       | 19,4            | 22,4            |
| 1640-1669                                                                       | 18,9            | 21,8            |
| 1670-1699                                                                       | 20,8            | 22,7            |
| 1700-1729                                                                       | 23              | 23,8            |
| 1730-1759                                                                       | 25,2            | 25,5            |

D'après J. Dupâquier dir., *Histoire de la population française*, op. cit., t. 2, p. 68.

| La croissance démographique de l'Angleterre au XVIII <sup>e</sup> siècle |            |        |            |
|--------------------------------------------------------------------------|------------|--------|------------|
| Années                                                                   | Population | Années | Population |
| 1701                                                                     | 5057790    | 1751   | 5772415    |
| 1705                                                                     | 5182007    | 1756   | 5993415    |
| 1711                                                                     | 5230371    | 1761   | 6146857    |
| 1716                                                                     | 5275978    | 1766   | 6277076    |
| 1721                                                                     | 5350465    | 1771   | 6447813    |
| 1726                                                                     | 5449957    | 1776   | 6740370    |
| 1731                                                                     | 5263374    | 1781   | 7042140    |
| 1736                                                                     | 5450392    | 1786   | 7289039    |
| 1741                                                                     | 5576197    | 1791   | 7739889    |
| 1746                                                                     | 5634781    | 1796   | 8198445    |

D'après E. A. Wrigley et R. S. Schofield, *The Population History of England, 1541-1871. A Reconstruction*, Londres, Edward Arnold, 1981, rééd. 1993, p. 208-209.

| Évolution des populations en Europe de 1500 à 1800 (en millions d'habitants) |              |               |               |               |               |               |
|------------------------------------------------------------------------------|--------------|---------------|---------------|---------------|---------------|---------------|
|                                                                              | 1500         | 1600          | 1650          | 1700          | 1750          | 1800          |
| Scandinavie                                                                  | 2,00         | 2,25          | 2,50          | 3,00          | 3,75          | 5,25          |
| Îles Britanniques                                                            | 5,00         | 6,25          | 7,50          | 9,25          | 10,00         | 16,00         |
| Allemagne*                                                                   | 9,00         | 12,00         | 11,00         | 13,00         | 15,00         | 18,00         |
| France*                                                                      | 15,00        | 18,50         | 21,00         | 22,00         | 24,00         | 29,00         |
| Péninsule Ibérique                                                           | 7,75         | 10,50         | 9,25          | 10,00         | 12,00         | 14,00         |
| Italie*                                                                      | 10,00        | 12,00         | 11,00         | 13,00         | 15,00         | 19,00         |
| Europe centrale                                                              | 8,25         | 10,25         | 9,50          | 11,00         | 13,25         | 18,50         |
| Pologne*                                                                     | 4,00         | 5,00          | 5,50          | 6,00          | 7,00          | 9,00          |
| Russie d'Europe                                                              | 12,00        | 15,00         | 17,00         | 20,00         | 26,00         | 36,00         |
| Balkans                                                                      | 4,50         | 6,00          | 6,00          | 6,25          | 8,00          | 10,00         |
| <b>Total</b>                                                                 | <b>81,00</b> | <b>100,00</b> | <b>105,00</b> | <b>120,00</b> | <b>140,00</b> | <b>180,00</b> |

\* dans le cadre des limites actuelles

D'après J.-P. Bardet et J. Dupâquier dir., *Histoire des populations de l'Europe*, Fayard, 1997, t. 1, p. 251.

# INDUSTRIALISATION ET POPULATION EN EUROPE AU XVIII<sup>e</sup> SIÈCLE

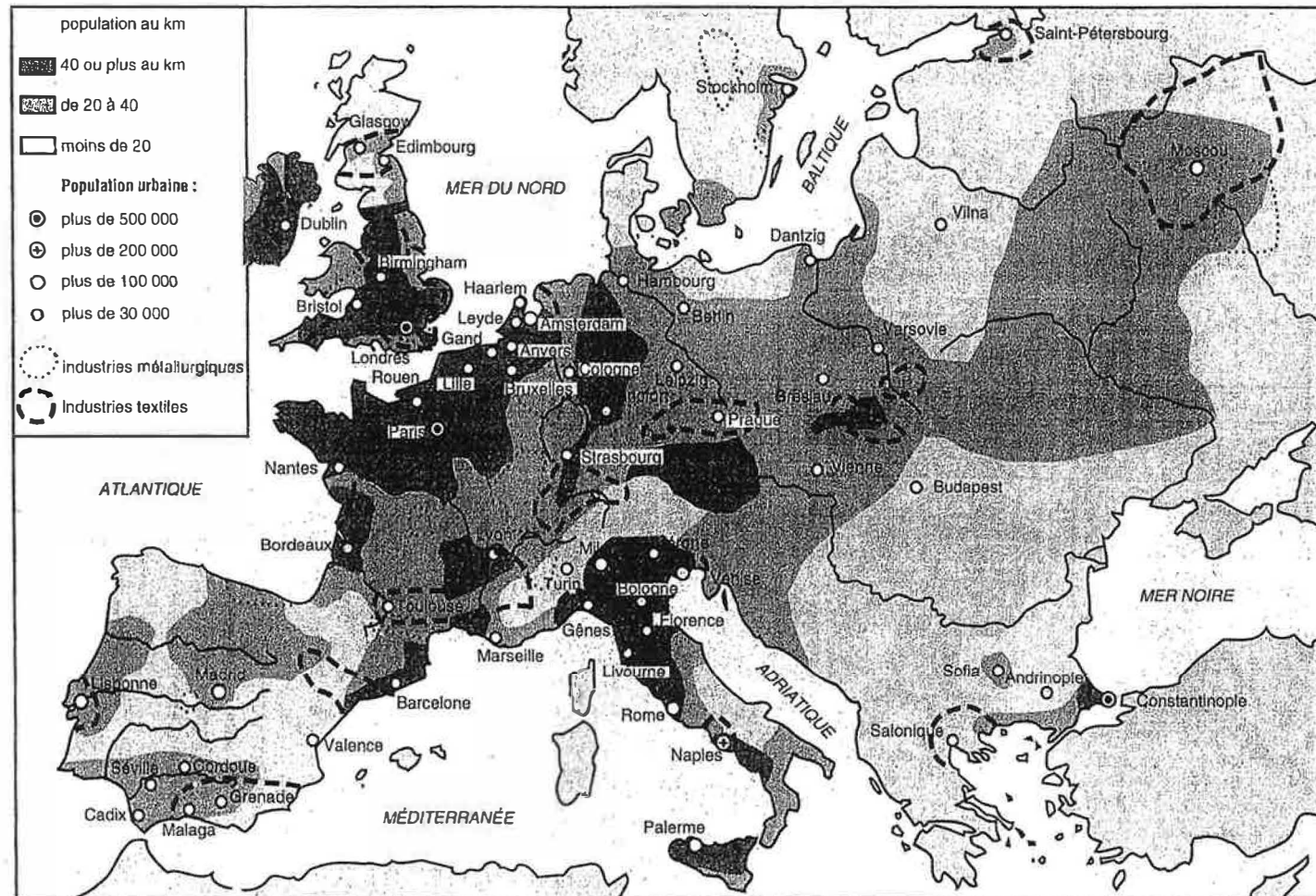

D'après *Le grand atlas de l'histoire mondiale*, Paris 1980, Albin Michel, p. 181.

# NUPTIALITÉ

3

| Âge moyen au premier mariage en France (tous âges) |           |           |      |                     |            |           |      |
|----------------------------------------------------|-----------|-----------|------|---------------------|------------|-----------|------|
| Villes                                             | Périodes  | H         | F    | Campagnes           | Périodes   | H         | F    |
| Lyon                                               | 1700-1750 | 29        | 25,2 | Crulai              | 1674-1742  | 27,5      | 25,1 |
| Meulan                                             | 1660-1739 | 26,5      | 25,1 |                     | 1770-1789  | 27,2      | 26,8 |
|                                                    | 1740-1789 | 27,6      | 26,2 | Tourouvre-au-Perche | 1665-1699  | 26,7      | 22,8 |
| Reims                                              | 1668-1724 | 27,7      | 25,2 |                     | 1735-1770  | 26,8      | 25,9 |
|                                                    | Rouen     | 1725-1791 | 28,1 | 26,2                | Bas-Quercy | 1700-1739 | 27   |
| 1670-1699                                          |           | 27,6      | 25,3 | 1767-1792           |            | 27,1      | 26,3 |
| Verdun                                             | 1760-1789 | 28,6      | 27   | Thézels (Quercy)    | 1700-1766  | 26,8      | 23,8 |
|                                                    | 1750-1790 | 27,8      | 26,3 |                     | 1767-1792  | 27,1      | 26,3 |

D'après J.-P. Bardet, S. Beauvalet, H. Charbonneau, A. Fauve-Chamoux, M. Garden, E. Gautier, L. Henry, M. Lachiver et P. Valmary, *op. cit.*

| La fréquence du célibat |           |           |           |
|-------------------------|-----------|-----------|-----------|
| Génération de           | 1660-1664 | 1720-1724 | 1765-1769 |
| Hommes                  | 3,9%      | 8,9%      | 8,5%      |
| Femmes                  | 7%        | 8,5%      | 11,5%     |

D'après L. Henry et J. Houdaille, « Célibat et âge au mariage aux XVII<sup>e</sup> et XIX<sup>e</sup> siècles. I. Célibat définitif », *Population*, 1978, p. 43-8.

| Âge moyen au premier mariage pour les femmes au XVIII <sup>e</sup> siècle |      |                     |    |
|---------------------------------------------------------------------------|------|---------------------|----|
| Allemagne                                                                 | 26,9 | Espagne méridionale | 22 |
| Angleterre                                                                | 25,3 | France              | 26 |
| Belgique                                                                  | 24,8 | Pologne (Varsovie)  | 21 |
| Espagne du Nord-Ouest                                                     | 25   | Scandinavie         | 25 |

D'après J.-P. Bardet et J. Dupâquier dir., *Histoire des populations de l'Europe*, *op. cit.*, t. 1, p. 36.

| Pourcentage des hommes et des femmes remariés sur place en fonction de l'âge au veuvage |                                     |                     |                                  |                     |                         |
|-----------------------------------------------------------------------------------------|-------------------------------------|---------------------|----------------------------------|---------------------|-------------------------|
| Âge au veuvage                                                                          | Gondrecourt (Lorraine)<br>1687-1792 | Crulai<br>1674-1742 | Tourouvre-au-Perche<br>1715-1770 | Meulan<br>1740-1789 | Argenteuil<br>1740-1789 |
| Moins de 30 ans                                                                         | 70/50                               | 91,5/49             | 82/78                            | 100/100             | 87,9/87,2               |
| 30-39 ans                                                                               | 58,3/40                             | 76/50               | 67/47                            | 70,6/56,3           | 72/46,8                 |
| 40-49 ans                                                                               | 51,7/34,8                           | 61/7                | 37/18                            | 62,5/31             | 50/16,9                 |
| 50-59 ans                                                                               | 13,6/25                             | 18/9,5              | 30/4                             | 31/4,9              | 14,6/2                  |
| 60 ans et plus                                                                          | 0/0                                 | 0/0                 | 0/0                              | 0/0                 | 0/0                     |
| Ensemble                                                                                | 34,1/26,1                           | 54/20               | 36/23                            | 44,2/22,2           | 48,9/32,2               |

D'après G. Cabourdin, « Le remariage sous l'Ancien Régime » in *Marriage and Remarriage in Populations of the Past*, ed. par J. Dupâquier, E. Hélin, P. Laslett, M. Livi-Bacci, S. Sogner, Academic Press, 1981, p. 273.

Durée

| Durée du veuvage pour les hommes et les femmes remariés à Reims |           |           |
|-----------------------------------------------------------------|-----------|-----------|
| Durée du veuvage                                                | 1668-1699 | 1730-1759 |
|                                                                 | H/F en %  | H/F en %  |
| 0-2 mois                                                        | 21,5/10   | 25,8/5,9  |
| 3-5 mois                                                        | 20,5/10   | 16,7/20,6 |
| 6-11 mois                                                       | 20,5/10   | 14,6/14,7 |
| moins d'un an                                                   | 62,4/30   | 57,1/41,2 |
| 1 an                                                            | 15/20     | 13,9/29,5 |
| 2 ans                                                           | 9,6/20    | 8 août,8  |
| 3                                                               | 4,2/20    | 4,2/5,9   |
| 4                                                               | 2,2/10    | 1,3/2,9   |
| 5                                                               | 6,5/0     | 15,1/8,8  |

D'après A. Fauve-Chamoux, « Veuvage et remariage en France préindustrielle », in A.-L. Head et L. Mottu eds. *Actes du 8<sup>e</sup> congrès des Historiennes suisses*, Université de Genève, 1998.

# FÉCONDITÉ

# ESPÉRANCE DE VIE

4

**Taux de fécondité selon l'âge et l'âge au mariage : Crulai, 1674-1742**

| Âge au mariage | Âge de la femme |       |       |       |       |       |       |
|----------------|-----------------|-------|-------|-------|-------|-------|-------|
|                | 15-19           | 20-24 | 25-29 | 30-34 | 35-39 | 40-44 | 45-49 |
| 15-19          | 0,324           | 0,466 | 0,405 | 0,378 | 0,209 | 0,140 | 0,000 |
| 20-24          |                 | 0,395 | 0,448 | 0,362 | 0,364 | 0,139 | 0,000 |
| 25-29          |                 |       | 0,415 | 0,325 | 0,333 | 0,090 | 0,024 |
| 30-34          |                 |       |       | 0,473 | 0,262 | 0,066 | 0,000 |
| 35-39          |                 |       |       |       | 0,320 | 0,188 | 0,000 |
| 40-44          |                 |       |       |       |       | 0,118 | 0,000 |
| 45-49          |                 |       |       |       |       |       | 0,000 |
| Tous âges      | 0,324           | 0,428 | 0,431 | 0,359 | 0,319 | 0,119 | 0,010 |

D'après E. Gautier et L. Henry, *La population de Crulai, paroisse normande. Étude historique*, Paris, INED, 1958, p. 98.

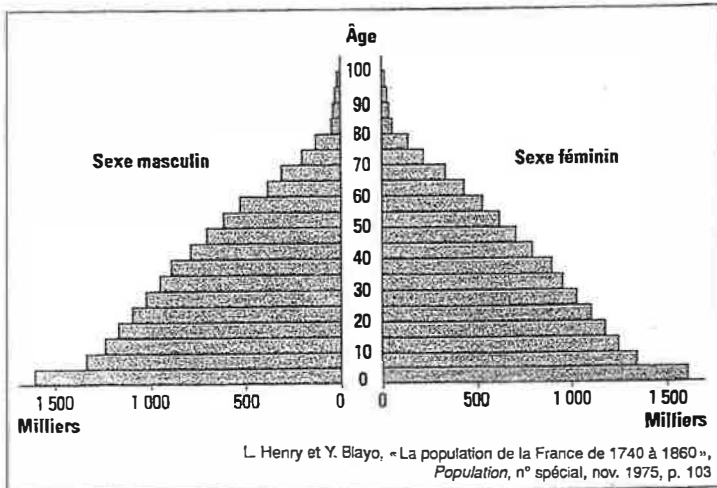
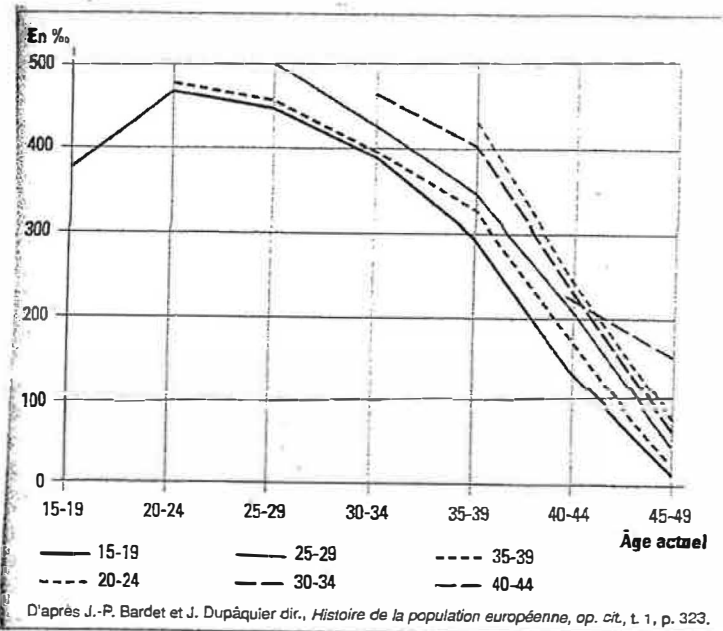

La pyramide des âges : population moyenne de la période 1740-1789

Taux de fécondité selon l'âge au mariage des femmes : région de Vernon (Normandie), 1680-1739

**Espérance de vie en France**

|           | à la naissance |        | au 25 <sup>e</sup> anniversaire |        |
|-----------|----------------|--------|---------------------------------|--------|
|           | Hommes         | Femmes | Hommes                          | Femmes |
| 1740-1749 | 23,8           | 25,7   | 31,3                            | 31,2   |
| 1760-1769 | 26,4           | 29     | 33,9                            | 33,6   |
| 1780-1789 | 27,5           | 28,1   | 33,7                            | 33,3   |

D'après J. Dupâquier dir., *Histoire de la population française, op. cit.*, p. 236.

**Nombre de personnes vivantes sur 100 personnes nées (1776)**

|          | 1500 à 1599 |        | 1600 à 1699 |        | 1700 à 1799 |        | France 1776 |
|----------|-------------|--------|-------------|--------|-------------|--------|-------------|
|          | Hommes      | Femmes | Hommes      | Femmes | Hommes      | Femmes |             |
| à 70 ans | 6,9         | 9      | 6,3         | 12     | 16,3        | 19,2   | 11,8        |
| à 80 ans | 0,6         | 2      | 1,2         | 3,9    | 5           | 16,8   | 3,5         |
| à 85 ans | 0,1         | 0,6    | 0,3         | 1,1    | 1,7         | 1,9    | 1,2         |
| à 90 ans | -           | 0,1    | -           | 0,5    | 0,4         | 0,5    | 0,4         |

D'après J.-P. Bois, *Les vieux de Montaigne aux premières retraites*, Fayard, 1989, p. 16

**Proportion d'adultes décédés ayant au moins atteint l'âge de 60 ans dans quelques paroisses du Beauvaisis (%)**

|                      | 60 ans            |           | 70 ans            |           |
|----------------------|-------------------|-----------|-------------------|-----------|
|                      | xvii <sup>e</sup> | 1771-1790 | xvii <sup>e</sup> | 1771-1790 |
|                      | Auneuil           | 28,3      | 52,1              | 17,1      |
| Clermont             | 39,5              | 55,1      | 21,9              | 35,5      |
| Crèvecœur            | 36,3              | 55,7      | 20,5              | 35,6      |
| Senantes             | 33,8              | 56,2      | 16,9              | 31,2      |
| Mouy                 | 40,9              | 60,3      | 23,3              | 41,1      |
| Beauvais, St André   | 41,7              | 60,9      | 24,7              | 33,6      |
| Beauvais, St Quentin | 40                | 43,5      | 20                | 31,7      |

Ces chiffres indiquent le pourcentage de sépultures de vieillards par rapport aux sépultures d'adultes.

D'après P. Goubert, *Beauvais et le Beauvaisis de 1600 à 1730, contribution à l'histoire sociale de la France du xvii<sup>e</sup> siècle*, SEVPEN, 1960, rééd. Cent mille provinciaux au xvii<sup>e</sup> siècle, Science-Flammarion, 1968, p. 87.

MARIAGES

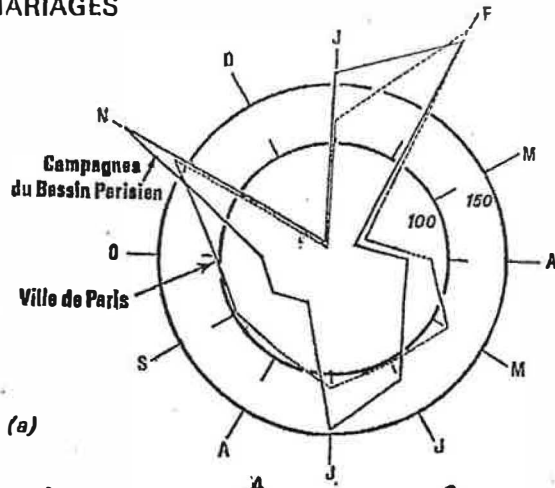

BAPTÊMES

Conceptions

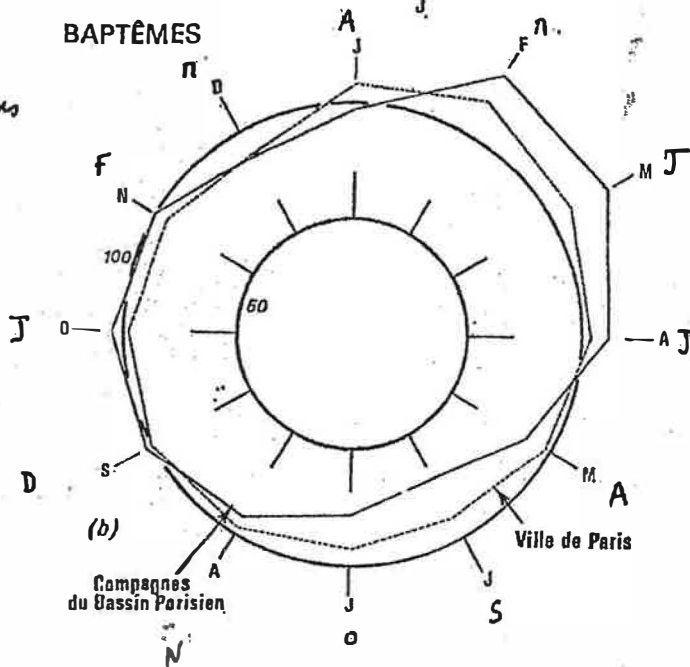

SÉPULTURES

Population rurale  
du Bassin Parisien:  
Plus de 5 ans  
moins de 5 ans

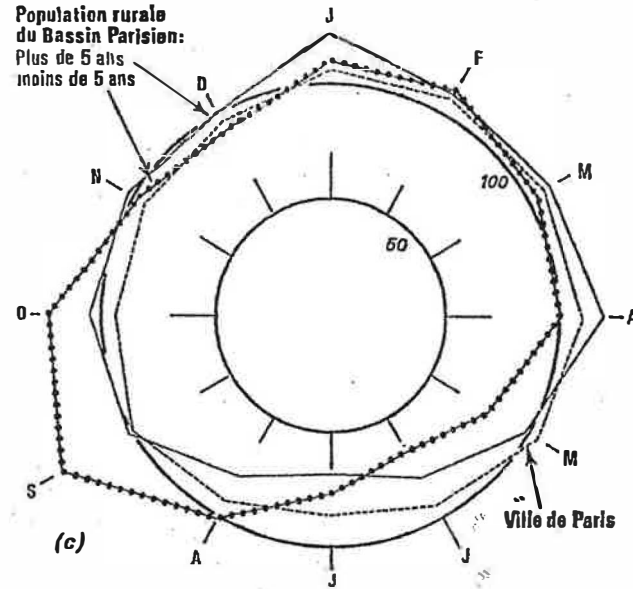

Fig. 5. — Mouvements saisonniers (1670-1740)

On a limité la représentation à deux grandes séries aisément comparables : les campagnes du Bassin Parisien de 1671 à 1720, d'après les relevés de l'enquête de l'INED, et la ville de Paris (1670-1683 et 1711-1740). Pour les campagnes, on a pu distinguer les décès d'enfants (moins de 5 ans) et ceux des personnes âgées de 5 ans et plus.

La répartition des mariages indique un égal respect des « temps clos » (carême et avent), mais, à Paris, les mariages de printemps et d'été se répartissent à peu près également entre tous les mois, alors que dans les campagnes ils tendent à se concentrer sur juin et juillet, à cause du calendrier des travaux agricoles.

De même la répartition des naissances présente un mouvement plus accentué à la campagne qu'à la ville : l'indice du mois de juin n'y est que de 73, alors qu'il atteint 127 en mars.

Les décès tendent à se concentrer sur l'hiver et sur la fin de l'été, en particulier pour les « moins de 5 ans ».

5

VARIATIONS SAISONNIÈRES

# STRUCTURES FAMILIALES

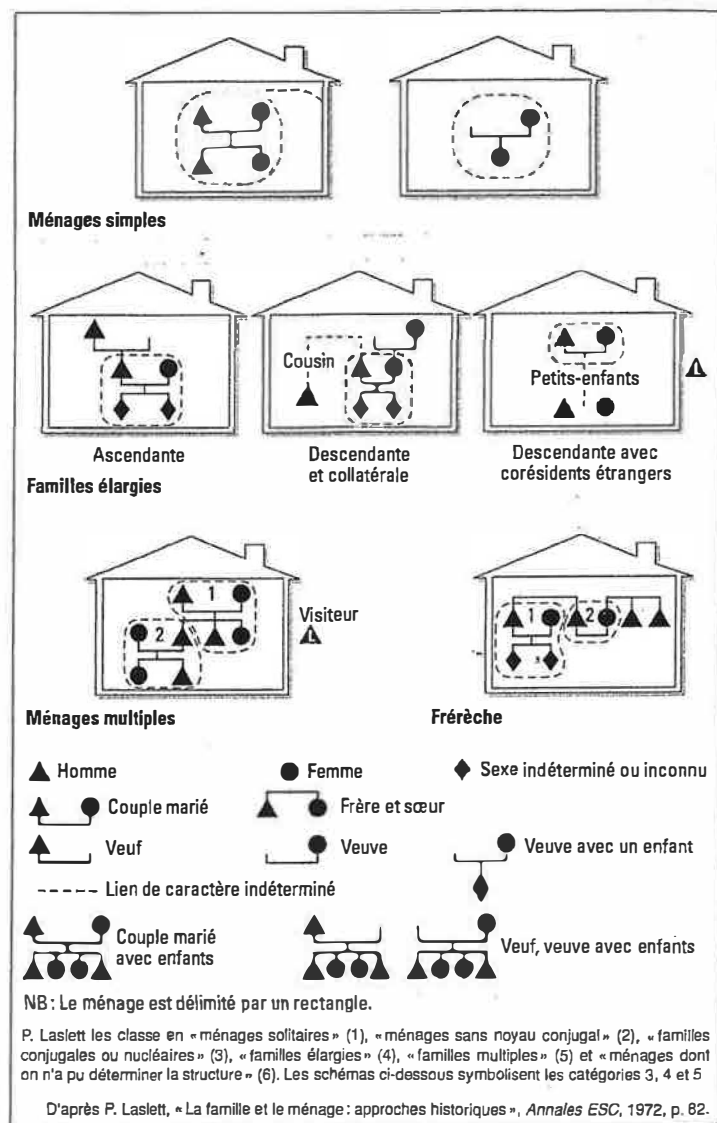

Les différentes structures familiales.

| Structure des ménages en France (en %) |              |                               |                 |                      |                   |                       |                   |
|----------------------------------------|--------------|-------------------------------|-----------------|----------------------|-------------------|-----------------------|-------------------|
|                                        | Valenciennes | Villages près de Valenciennes | Breuil-en-Vexin | Corse près d'Ajaccio | Mirabeau Provence | Montplaisant Périgord | Laguiole Rouergue |
|                                        | 1693         | 1693                          | 1625            | 1769-1771            | 1745              | 1644                  | 1691              |
| Solitaires                             | 12,9         | 1,5                           | 7,3             | 2,1                  | 6,7               | 11                    | 7                 |
| Corésidents*                           | 3,1          | 1,8                           | 1,5             | 2,2                  | 0,8               | 1,6                   | 3,3               |
| Ménages nucléaires                     | 75,7         | 85,8                          | 83,8            | 74,7                 | 50,8              | 50,8                  | 56                |
| Familles élargies                      | 8,1          | 10,6                          | 7,3             | 5,5                  | 19,2              | 15,9                  |                   |
| Familles multiples                     | 0,2          | 0,3                           | 0               | 13,5                 | 22,5              | 20,6                  | 32,2**            |

\* sans lien matrimonial \*\* familles élargies et multiples ensemble

D'après J.-L. Flandrin, *Familles. Parenté, maison, sexualité dans l'ancienne société*, éd. du Seuil, 1984, p. 241-242.



# MORTALITÉ

(7)

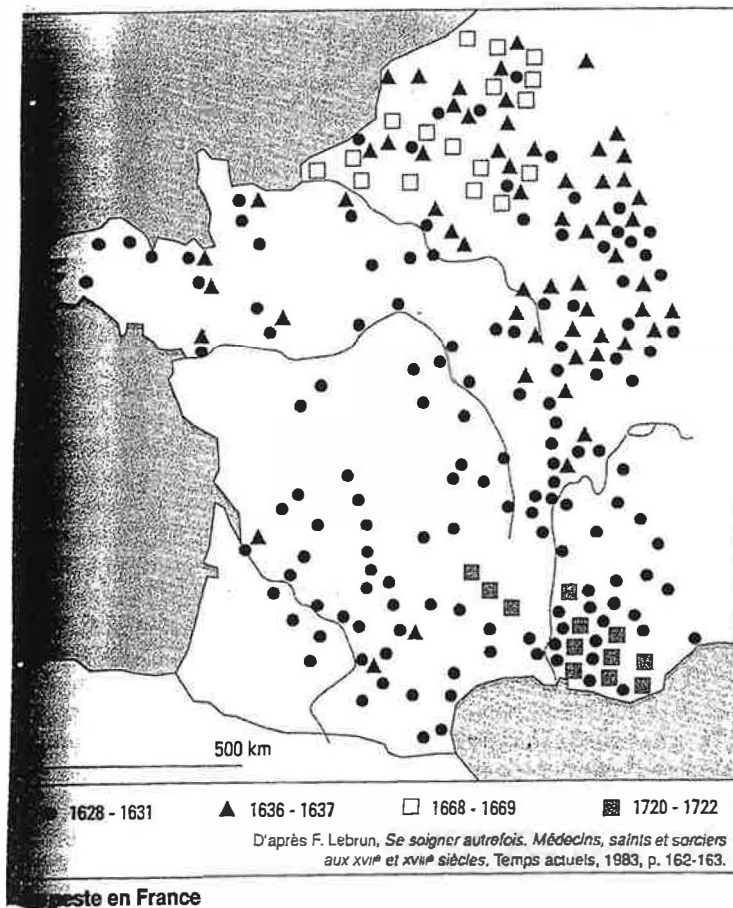

La peste

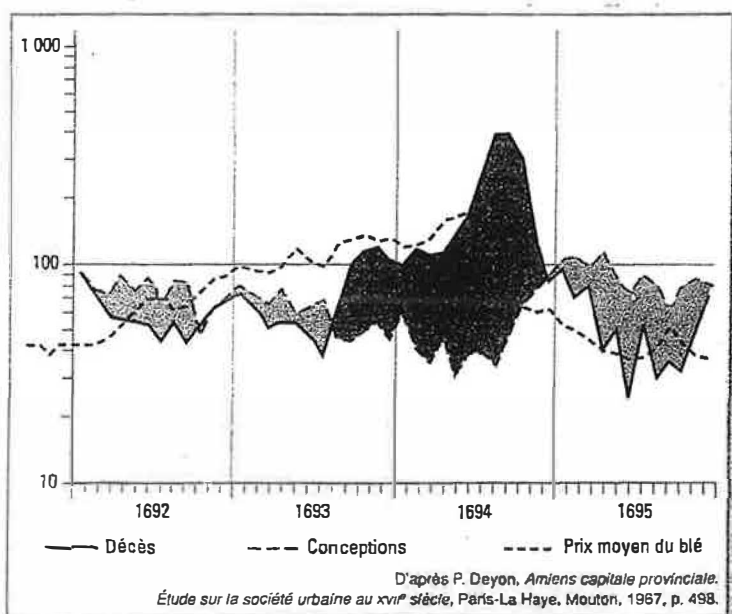

## La crise démographique de 1692-1694 à Amiens

Pour l'Hôtel-Dieu et 9 paroisses: Saint-Jacques, Saint-Leu, Saint-Firmin-à-la-Porte, Saint-Firmin-le-Confesseur, Saint-Firmin-en-Castillon, Saint-Germain, Saint-Martin, Notre-Dame.

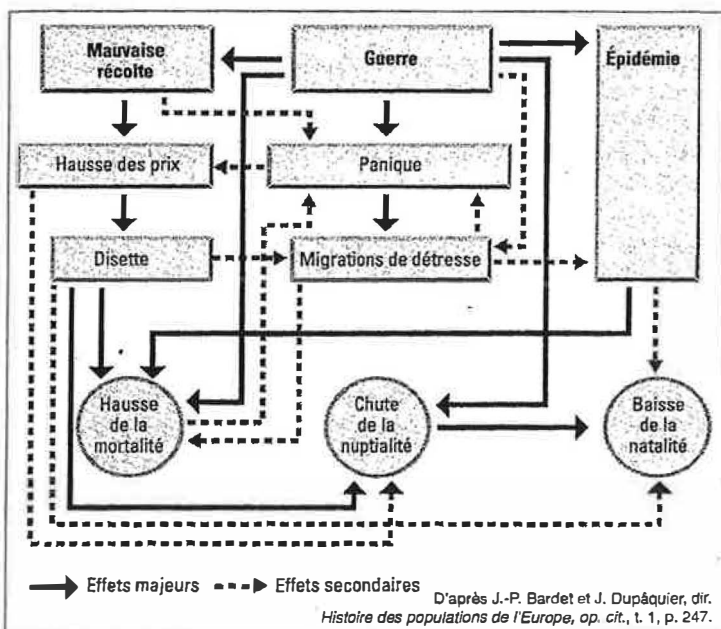

## Les interactions dans une crise démographique

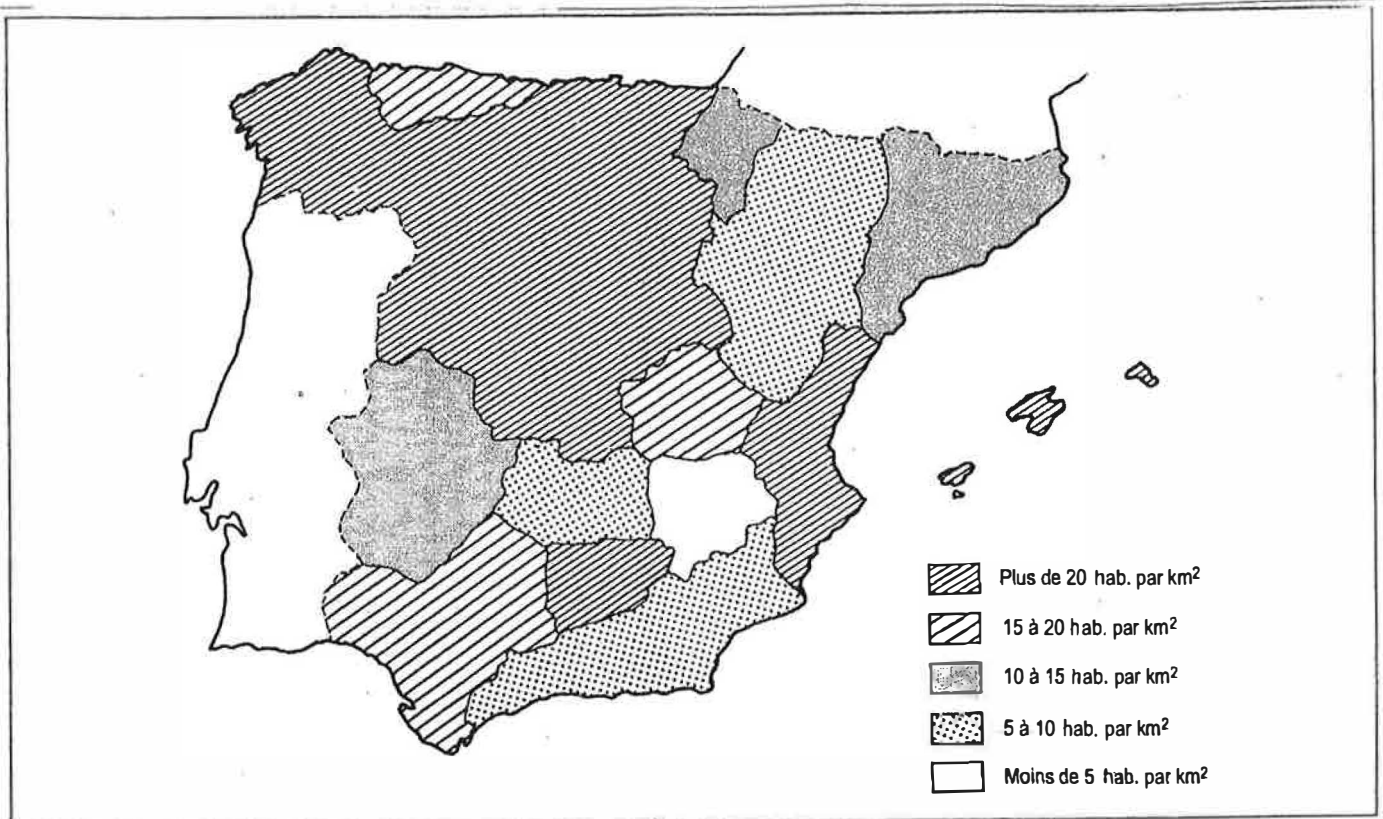

Source : Domínguez Ortiz A., *El Antiguo Régimen : los Reyes Católicos y los Austrias*, Madrid, Alianza, 1973 (nouvelle éd., 1988).

D'après *Historia General de España y América, t. VI, La época plenitud (1517-1598)*, Madrid, Rialp, 1986 (p. 259).

L'Espagne en 1591 (densité)

| État                     | Superficie (km <sup>2</sup> ) | Population (hab.) |
|--------------------------|-------------------------------|-------------------|
| Roy. de Portugal         | 91 985                        | 1 300 000         |
| <b>Cour. de Castille</b> | <b>396 810</b>                | <b>6 970 000</b>  |
| Roy. de Castille         | 379 140                       | 6 610 000         |
| Roy. de Navarre          | 10 420                        | 160 000           |
| Prov. Basques            | 7 250                         | 200 000           |
| <b>Cour. d'Aragon</b>    | <b>111 450</b>                | <b>1 300 000</b>  |
| Roy. d'Aragon            | 47 080                        | 350 000           |
| Prt. de Catalogne        | 36 150                        | 370 000           |
| Roy. de Valence          | 23 220                        | 450 000           |
| Roy. de Majorque         | 5 000                         | 130 000           |
| <b>Total</b>             | <b>600 245</b>                | <b>9 570 000</b>  |

| Paroisses               | Décès 1688 à 1692 | Décès 1693-1694 | Mortalité* % | Paupérisme % |
|-------------------------|-------------------|-----------------|--------------|--------------|
| St-Martin               | 56                | 38              | 169          | 4,2          |
| St-Firmin-à-la-Porte    | 133               | 90              | 169          | 7,4          |
| St-Firmin-en-Castillon  | 208               | 199             | 239          | 5,3          |
| St-Rémy                 | 384               | 317             | 206          | 16           |
| St-Leu                  | 416               | 426             | 256          | 18,6         |
| St-Sulpice              | 135               | 139             | 257          | 18,6         |
| St-Germain              | 319               | 234             | 183          | 28           |
| St-Jacques              | 411               | 391             | 237          | 35           |
| St-Firmin-le-Confesseur | 402               | 551             | 342          | 42           |
| St-Michel               | 490               | 439             | 223          | ?            |

\* Mortalité de crise en 1693-1694 par rapport aux années précédentes.  
 D'après P. Deyon, *Amiens capitale provinciale. Étude sur la société urbaine au XVII<sup>e</sup> siècle*, op. cit., Paris-La Haye, Mouton, 1967, p. 499.

**Quotients de mortalité\* (pour mille) des enfants en France aux XVII<sup>e</sup> et XVIII<sup>e</sup> siècles**

|                     |           | 1Q0 | 4Q1 | 5Q5 |
|---------------------|-----------|-----|-----|-----|
| Tourouvre-au-Perche | 1670-1719 | 285 | 211 | 80  |
|                     | 1720-1769 | 227 | 157 | 66  |
| Crulai              | 1688-1742 | 205 | 122 | 77  |
| Bretagne-Anjou      | 1740-1749 | 276 | 180 | 111 |
|                     | 1780-1789 | 258 | 171 | 75  |
| Boulay (Moselle)    | 1750-1779 | 196 | 152 | 67  |
| Coulommiers Chailly | 1557-1715 | 269 | 291 | 67  |
| Thézels-St-Sernin   | 1742-1792 | 191 | 148 | 20  |
| Thoissey            | 1740-1769 | 268 | 286 | 115 |
| Bilhères-d'Ossau    | 1760-1769 | 182 | 129 | 42  |

\* Il s'agit de quotients non corrigés

D'après P.-M. Boulanger et D. Tabutin dir, *La mortalité des enfants dans le monde*, université catholique de Louvain, 1980, p. 85.

**Nombre moyen d'enfants par famille selon l'âge au mariage de la femme dans la France rurale aux XVII<sup>e</sup> et XVIII<sup>e</sup> siècles**

|                     | 15-19 ans | 20-24 ans | 25-29 ans | 30-34 ans | 35-39 ans | Ensemble |
|---------------------|-----------|-----------|-----------|-----------|-----------|----------|
| Île-de-France       | 9,17      | 8,76      | 6,81      | 4,45      | 2,25      | 6,88     |
| Crulai et Tourouvre | 8,15      | 7,54      | 5,26      | 3,46      | 1,95      | 5,63     |
| Normandie           | 7,19      | 6,07      | 5,75      | 3,63      | 2,62      | 4,90     |
| Dombes              |           |           |           |           |           |          |
| Bas-Quercy          | 7,35      | 6,03      | 4,44      | 2,64      | 1,71      | 4,32     |

- Île-de-France : Meulan, mariages de 1660 à 1739 ; Saint-Denis : 1670-1692 ; Aubervilliers : 1634-1659 ; Corneilles-en-Parisis : XVII<sup>e</sup> siècle.
- Crulai : 1674-1742 ; Tourouvre : 1665-1765.
- Normandie : Honfleur : 1680-1739 ; Deauville, Gonnevill-sur-Dives, Barneville : XVII<sup>e</sup> et XVIII<sup>e</sup> siècles.

D'après, J. Dupâquier, *La population rurale du Bassin parisien à l'époque de Louis XIV*, EHESS, 1979, p. 341-342 et P. Valmary, *Familles paysannes au XVIII<sup>e</sup> siècle en Bas-Quercy*, INED, cahier n° 45, 1965, p. 138.

**La mortalité des enfants de l'hôtel-Dieu de Lyon placés en nourrice en 1716-1717**

| Âge au départ   | Nombre       | Vivants à 6 ans et demi | Mortalité (en %) |
|-----------------|--------------|-------------------------|------------------|
| 1 ou 2 jours    | 401          | 154                     | 61,5             |
| Moins d'un mois | 218          | 102                     | 53,2             |
| Moins d'un an   | 204          | 90                      | 55,8             |
| Plus d'un an    | 177          | 133                     | 25               |
| <b>Total</b>    | <b>1 000</b> | <b>479</b>              | <b>52,1</b>      |

D'après M. Garden, *Lyon et les Lyonnais au XVIII<sup>e</sup> siècle*, Paris, Les Belles Lettres, 1970, p. 127.

**L'hyperfécondité urbaine**

| Villes   | Périodes de mariage | Intervalles | Descendance |
|----------|---------------------|-------------|-------------|
| Honfleur | 1680-1739           | 22,3        | 5,7         |
| Mamers   | 1690-1709           | 22,7        | 6,7         |
| Meulan   | 1710-1739           | 21,4        | 6,3         |
| Rouen    | 1640-1669           | 19,8        | 7,3         |

D'après J. Dupâquier dir., *Histoire de la population française, op. cit.*, t. 2, p. 371.

Structures sociales (1586)

|            |     | Lab.  | 1/2 lab. | J. exp. | Journ. | Artisans | Curés | Total |
|------------|-----|-------|----------|---------|--------|----------|-------|-------|
| Bureba     | Nb. | 604   | 308      | 213     | 169    | 68       | 69    | 1 431 |
|            | %   | 42,2  | 21,5     | 14,9    | 11,8   | 4,8      | 4,8   | 100   |
| Burgos     | Nb. | 464   | 85       | 103     | 130    | 54       | 48    | 884   |
|            | %   | 52,5  | 9,6      | 11,6    | 14,7   | 6,2      | 5,4   | 100   |
| Candemuño  | Nb. | 553   | 192      | 182     | 121    | 69       | 70    | 1 187 |
|            | %   | 46,6  | 16,2     | 15,3    | 10,2   | 5,8      | 5,9   | 100   |
| Castro-Est | Nb. | 552   | 88       | 127     | 148    | 153      | 55    | 1 123 |
|            | %   | 49,2  | 7,8      | 11,3    | 13,2   | 13,6     | 4,9   | 100   |
| Castro-O.  | Nb. | 308   | 155      | 163     | 325    | 110      | 66    | 1 127 |
|            | %   | 27,3  | 13,8     | 14,5    | 28,8   | 9,8      | 5,8   | 100   |
| Carrión    | Nb. | 234   | 73       | 91      | 233    | 98       | 35    | 764   |
|            | %   | 30,6  | 9,6      | 11,9    | 30,5   | 12,8     | 4,6   | 100   |
| Lara       | Nb. | 260   | 15       | 17      | 29     | 4        | 9     | 334   |
|            | %   | 77,8  | 4,5      | 5,1     | 8,7    | 1,2      | 2,7   | 100   |
| Juarros    | Nb. | 358   | 70       | 113     | 73     | 27       | 21    | 662   |
|            | %   | 54    | 10,6     | 17,1    | 11     | 4,1      | 3,2   | 100   |
| Total      | Nb. | 3 333 | 986      | 1 009   | 1 228  | 583      | 373   | 7 512 |
|            | %   | 44,4  | 13,1     | 13,4    | 16,3   | 7,8      | 5     | 100   |

F. BRUNONT, Les paysans de vieille-Beauce aux XVI<sup>e</sup>-XVII<sup>e</sup>s., Nodul, 1993

■ Les structures socio-professionnelles: l'exemple beauceron

Les deux exemples ci-dessous révèlent la grande hétérogénéité sociale de deux villages beaucerons au XVI<sup>e</sup> siècle. Une minorité de laboureurs domine. Les simples journaliers constituent la catégorie la plus nombreuse. Le nombre des artisans ruraux n'est pas négligeable.

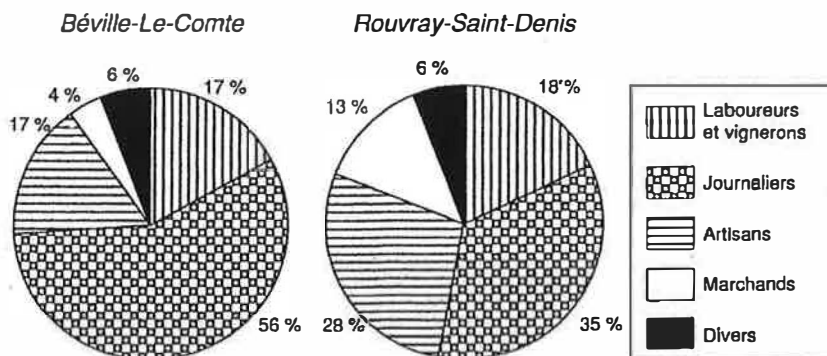

D'après Constant (Jean-Marie), *Nobles et paysans en Beauce aux XVI<sup>e</sup> et XVII<sup>e</sup> siècles*, Lille, 1981.

# la hiérarchie de fortune rurale

## Villejuif, Thiais, Choisy

|                                          | jusqu'à<br>150 L. | 150-300 | 300-600 | 600-1 200 | 1 200-2 400 | de 2 400 |    |
|------------------------------------------|-------------------|---------|---------|-----------|-------------|----------|----|
| Laboueurs, marchands-<br>laboueurs ..... | —                 | 4       | 9       | 10        | 2           | 6        | 31 |
| Marchands .....                          | —                 | 1       | 5       | 10        | 6           | 2        | 24 |
| Officiers .....                          | 1                 | —       | 1       | 1         | 3           | —        | 6  |
| Artisans .....                           | 1                 | 6       | 5       | 2         | —           | —        | 14 |
| Vignerons .....                          | 19                | 14      | 13      | 6         | —           | —        | 52 |
| Autres prof. rurales ...                 | —                 | 2       | —       | 1         | —           | —        | 3  |
| Divers .....                             | 3                 | 2       | 2       | —         | —           | —        | 7  |
| Clercs .....                             | —                 | 2       | —       | 1         | —           | —        | 3  |

## Boissy, Breux, Saint-Yon

|                                          |    |   |   |   |   |   |    |
|------------------------------------------|----|---|---|---|---|---|----|
| Laboueurs, marchands-<br>laboueurs ..... | —  | — | 5 | 6 | — | — | 11 |
| Marchands .....                          | —  | — | — | — | 1 | — | 1  |
| Recev. greff.-tabelions .                | —  | — | — | 1 | — | 3 | 4  |
| Artisans .....                           | 1  | 2 | 1 | — | — | — | 4  |
| Vignerons .....                          | 11 | 7 | 5 | 1 | — | — | 24 |
| Autres prof. rurales ...                 | —  | — | — | 1 | — | — | 1  |
| Clercs .....                             | 2  | 2 | — | — | — | — | 4  |
| Divers .....                             | 1  | — | 2 | — | — | — | 3  |

villejuif-Thiais 170 inventaires après décès entre 1580 et 1664 (30 à 9458 L.)

Boissy-Breux :

52 inventaires après décès

Jean JACQUART, La vie rurale en Ile-de-France 1550-1670, Paris, 1974, p. 463

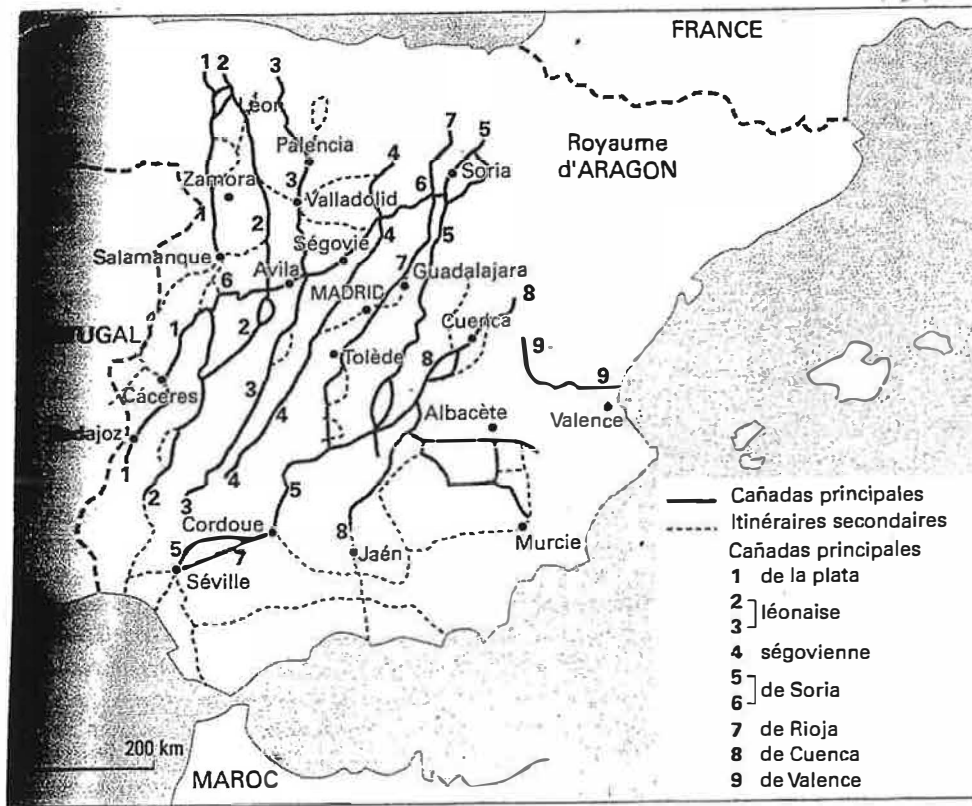

D'après C.R. Phillips et W.D. Phillips jr., *Spain's Golden Fleece*, Baltimore, Londres, 1997.

le route de la transhumance en Espagne

Les révoltes paysannes du XVII<sup>e</sup> siècle

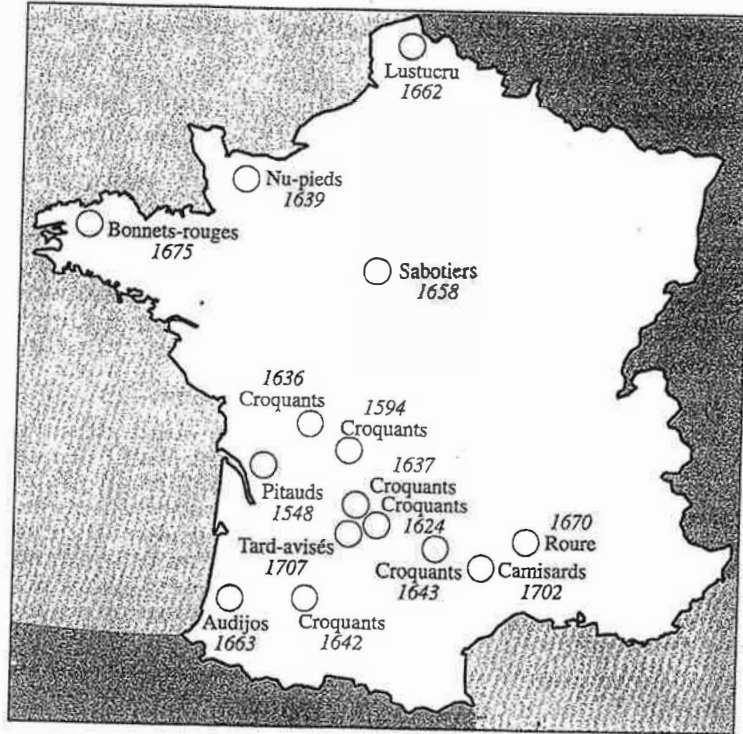

D'après Y. M. Bercé, *Croquants et Nu-Pieds. Les soulèvements paysans en France du XVI<sup>e</sup> au XIX<sup>e</sup> siècle*, Gallimard, 1974, p. 55.

la répartition géographique des révoltes en France 1661-1789

c) Indices rébellionnaires  
(pour 100 000 habitants)

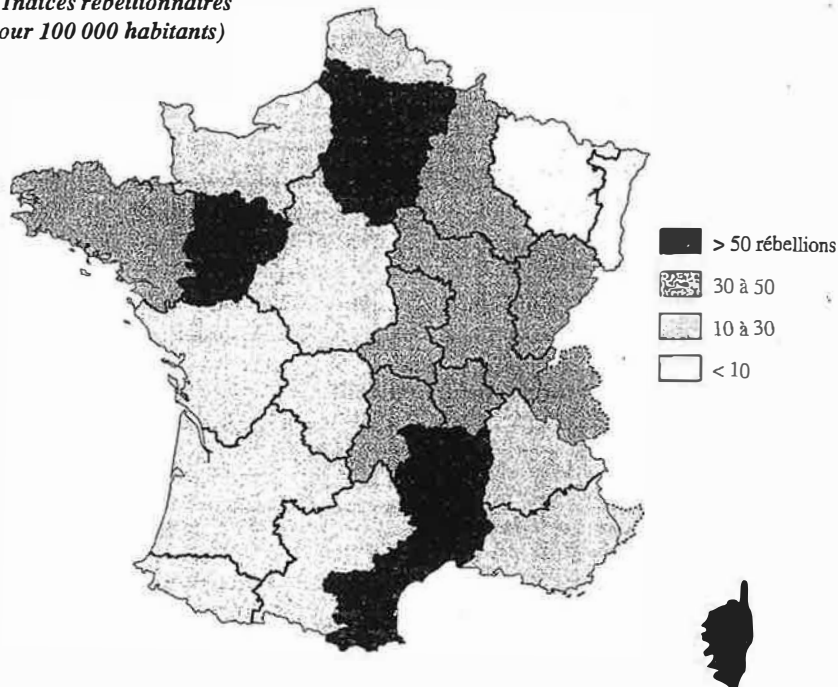

Jean NICOLAS, La Rébellion française, Paris, 2002, p. 33

Tableau I.3 – Répartition thématique de l'ensemble des rébellions

| Motivations                                                      | Nombre de rébellions | En %         |
|------------------------------------------------------------------|----------------------|--------------|
| 1. Rejet des initiatives réformatrices de l'État                 | 53                   | 0,6          |
| 2. Contre la fiscalité et parafiscalité étatiques                | 3 336                | 39,1         |
| 3. Contre l'appareil judiciaire, militaire ou policier de l'État | 1 212                | 14,1         |
| 4. Contre la seigneurie                                          | 439                  | 5,1          |
| 5. Contre la noblesse et le privilège nobiliaire                 | 12                   | 0,1          |
| 6. Contre le clergé                                              | 103                  | 1,2          |
| 7. Mise en cause de notables                                     | 160                  | 1,9          |
| 8. Mise en cause de l'autorité municipale                        | 148                  | 1,7          |
| 9. Subsistances                                                  | 1 497                | 17,6         |
| 10. Religion, croyances                                          | 264                  | 3,1          |
| 11. Conflits du travail                                          | 441                  | 5,2          |
| 12. Affirmation du particularisme régional                       | 94                   | 1,1          |
| 13. Divers                                                       | 769                  | 9,2          |
| <b>Ensemble</b>                                                  | <b>8 528</b>         | <b>100,0</b> |

Les actions sont classées sur la base de leur « type fondamental ». Dans les études thématiques qui suivent, les chiffres peuvent légèrement différer, par suite de la prise en compte du « type secondaire » propre à telle ou telle affaire.

Figure 2 – Mouvement séculaire global, 1661-1789

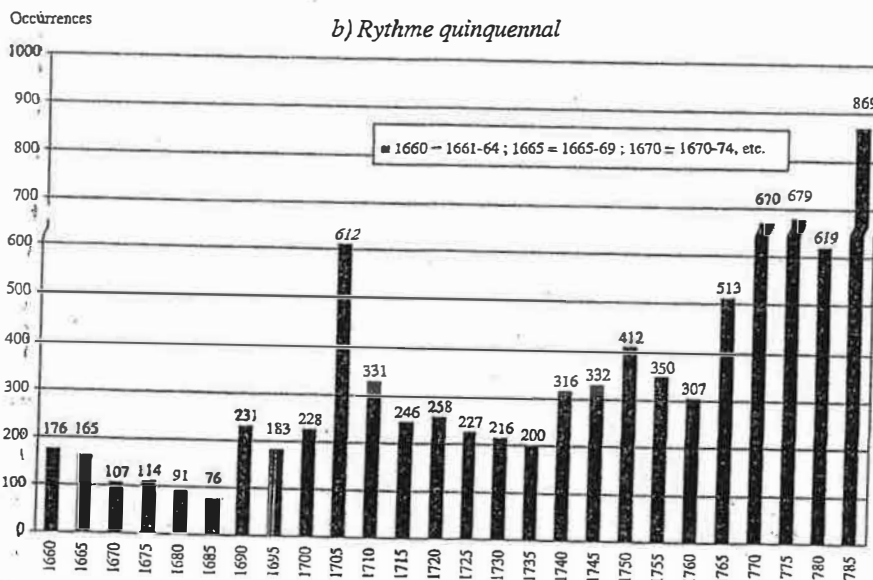
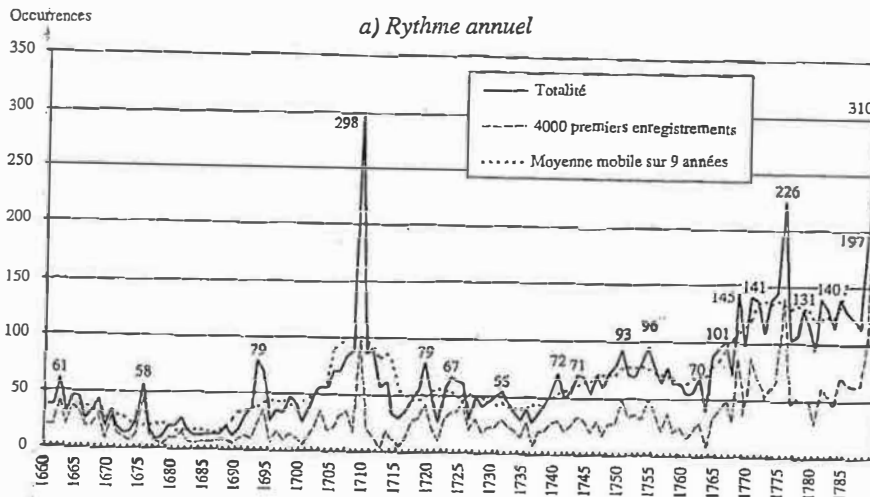

Jean Nicot, La Rébellion française, Paris, 2002, p. 34

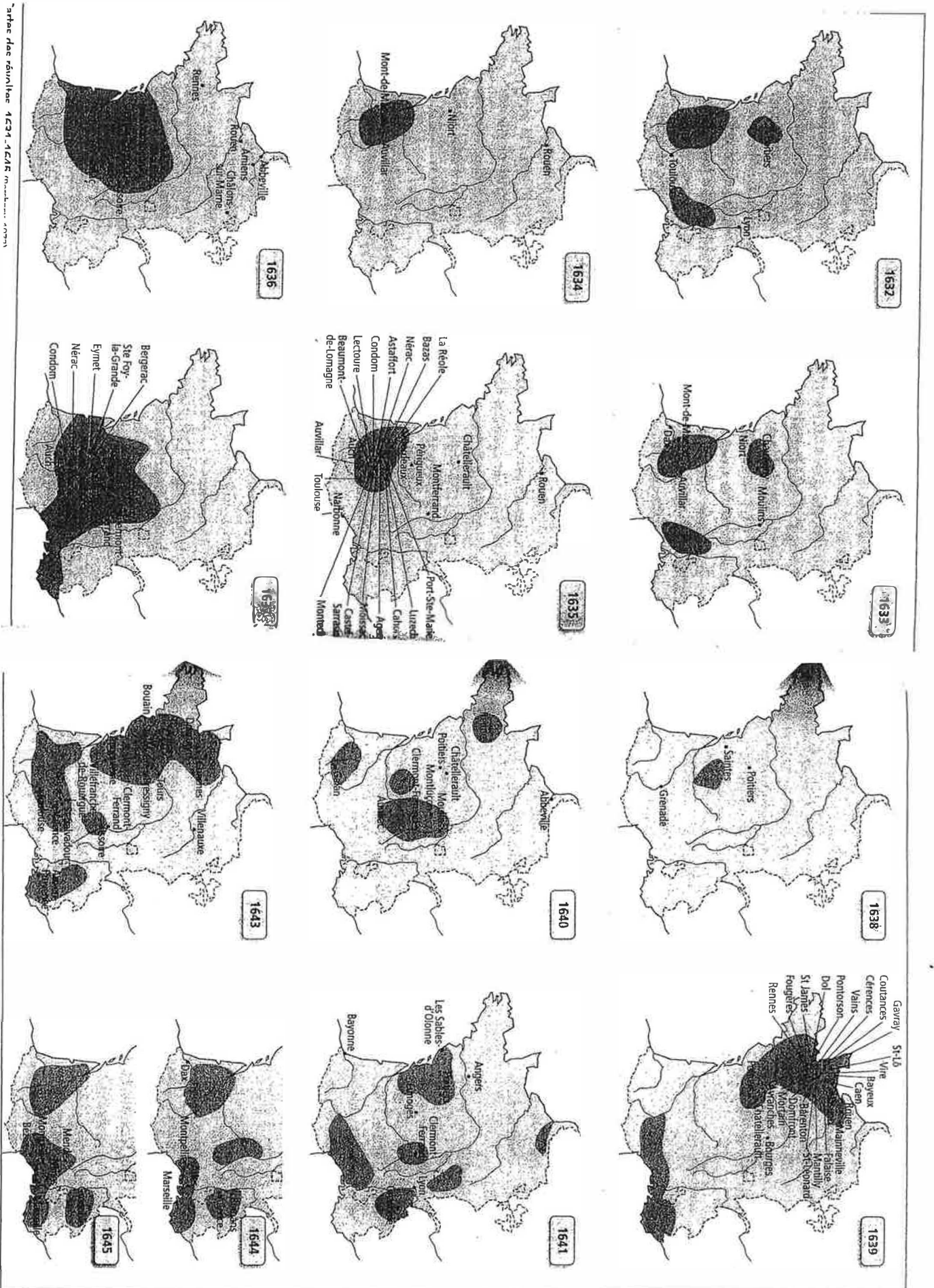

Cartes de la révolte 1631-1645

Nicolas Nassief, La France au XVII<sup>e</sup> S., Paris, 2005.



15

Les villes anglaises en 1700

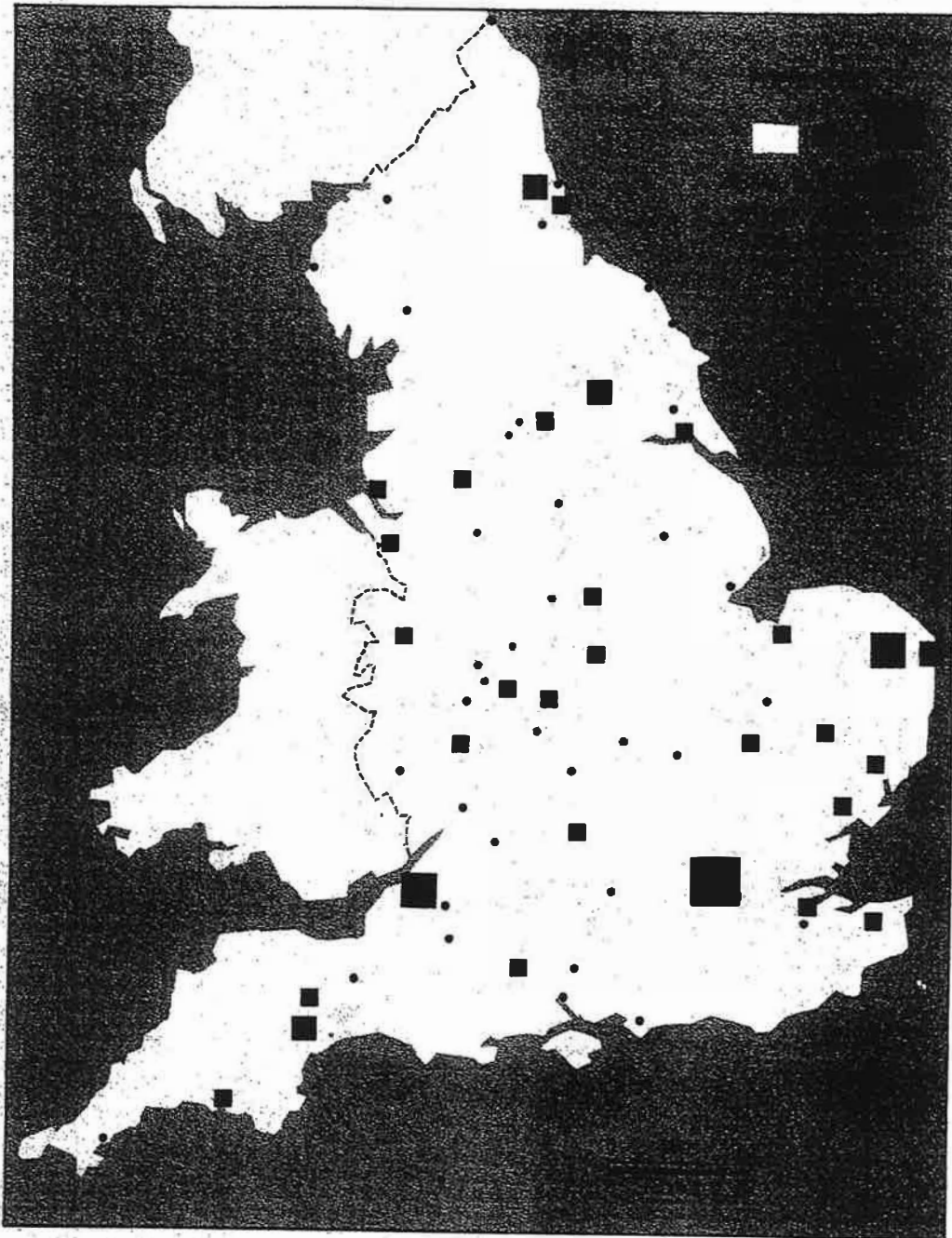

J.P. Poussou (ed.), Études sur les villes en Europe occidentale, t. 2,  
Paris, 1983, p. 62

Document : LES GRANDES VILLES EN 1700

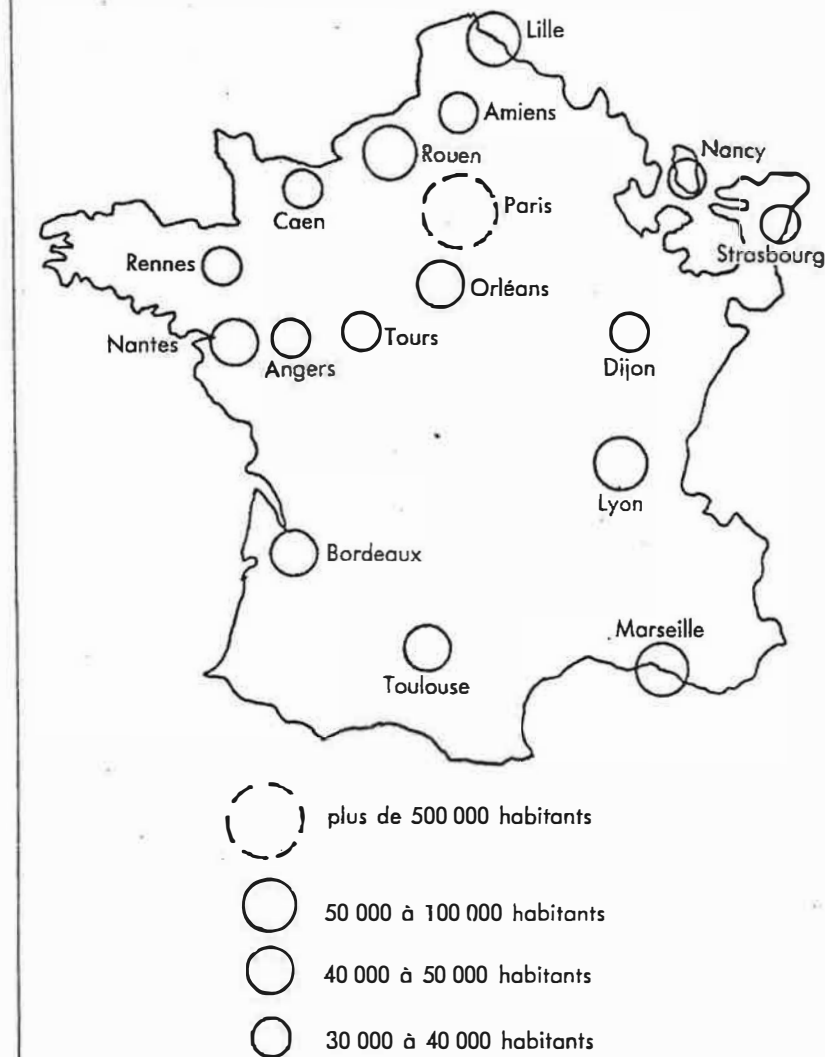

13

B. Garnot

Les villes en France au XVI<sup>e</sup>, XVII<sup>e</sup>, XVIII<sup>e</sup> s.

Gap, O. phys., 1989

# POPULATION URBAINE

216

Population de quelques grandes villes d'Europe (en milliers)

|                | 1500 | 1600 | 1700 | 1800 |
|----------------|------|------|------|------|
| Amsterdam      | 14   | 48   | 172  | 201  |
| Berlin         | ?    | 8    | 24   | 172  |
| Constantinople | 200  | 700  | 700  | 570  |
| Copenhague     | 10   | 40   | 62   | 100  |
| Lisbonne       | 70   | 110  | 188  | 237  |
| Londres        | 60   | 187  | 550  | 861  |
| Madrid         | 5    | 65   | 110  | 169  |
| Moscou         | 36   | 80   | 130  | 238  |
| Naples         | 125  | 275  | 207  | 430  |
| Prague         | 70   | 100  | 48   | 77   |
| Stockholm      | 7    | 10   | 48   | 76   |
| Varsovie       | ?    | 35   | 21   | 75   |
| Venise         | 115  | 151  | 144  | 146  |
| Vienne         | 45   | 30   | 105  | 231  |

D'après J.-P. Bardet et J. Dupâquier  
*Histoire de la population européenne, op. cit., p. 261*

Croissance des villes françaises entre 1500 et 1790

|        | 1500 | 1550    | 1600    | 1650    | 1700    | 1750    | 1790    |
|--------|------|---------|---------|---------|---------|---------|---------|
|        |      | 250 000 | 250 000 | 450 000 | 510 000 | 570 000 | 660 000 |
| 40 000 |      | 75 000  | 60 000  | 82 000  | 64 000  | 67 500  | 73 000  |
| 37 500 |      | 58 000  | 32 500  | 67 500  | 97 000  | 120 000 | 146 000 |
|        |      | 47 000  | 37 500  | 52 500  | 50 000  |         | 48 500  |
| 20 000 |      | 33 000  | 35 000  | 40 000  | 45 000  | 60 000  | 111 000 |
|        |      | 30 000  | 45 000  | 65 000  | 75 000  | 88 000  | 110 000 |
| 17 500 |      | 40 000  | 32 000  | 45 000  | 57 500  | 61 000  | 62 500  |
|        |      | 22 000  | 23 000  | 19 000  | 26 500  |         | 50 000  |
| 14 000 |      | 17 000  | 25 000  | 35 000  | 42 500  |         | 80 000  |
| 13 000 |      | 13 000  | 17 500  | 36 000  | 45 000  |         | 35 000  |
| 12 500 |      | 17 500  | 25 000  | 30 000  | 27 000  | 25 500  | 32 000  |
| 12 500 |      |         | 22 500  | 35 000  | 31 000  |         | 32 000  |
|        |      | 15 000  | 18 000  | 23 500  | 20 000  | 18 000  | 21 500  |
|        |      | 6 000   | 10 000  | 14 000  | 20 500  |         | 24 000  |

Paris  
 Rouen  
 Lyon  
 Orléans  
 Bordeaux  
 Marseille \*  
 Lille  
 Strasbourg  
 Nantes  
 Rennes  
 Angers  
 Reims  
 Poitiers  
 Grenoble

D'après J. De Vries, *European Urbanization, op. cit., p. 270-287* et J.-P. Bardet et J. Dupâquier, *Histoire de la population européenne, op. cit., p. 261*.

**Tableau 3. La population des principales villes anglaises, espagnoles, françaises au XVII<sup>e</sup> siècle**

| Angleterre | Fin XVI <sup>e</sup> siècle | Milieu XVII <sup>e</sup> siècle | Début XVIII <sup>e</sup> siècle |
|------------|-----------------------------|---------------------------------|---------------------------------|
| Londres    | 200 000                     | 400 000                         | 575 000                         |
| Norwich    | 15 000                      |                                 | 30 000                          |
| Bristol    | 12 000                      |                                 | 21 000                          |
| York       | 12 000                      |                                 | 12 000                          |
| Newcastle  | 8 000                       |                                 | 16 000                          |
| Exeter     | 8 000                       |                                 | 14 000                          |
| Plymouth   | 8 000                       |                                 | 9 000                           |
| Yarmouth   | 5 000                       |                                 | 10 000                          |
| Ipswich    | 5 000                       |                                 | 9 000                           |
| Birmingham | 2 000                       | 4 000                           | 7 000                           |
|            |                             |                                 |                                 |
| Espagne    | (1591)                      |                                 | (1712-1713)                     |
| Burgos     | 20 000                      | 3 000                           | 8 500                           |
| Madrid     | 60 000                      | 127 000/140 000                 | 110 000/130 000                 |
| Ségovie    | 20 000/ 25 000              |                                 | 7 300/11 500                    |
| Tolède     | 50 000                      | 22 500                          | 22 500                          |
| Valladolid | 36 500                      | 13 500                          | 16 400                          |
| Saragosse  | 24 000/25 000               | 30 000                          | 29 000/30 000                   |
| Barcelone  | 32 000                      | 64 000                          | 35 000/50 000                   |
| Valence    | 65 000                      | 50 000                          | 50 000                          |
| Cadix      | 5 000                       | 6 700                           | 33 000/40 000                   |
| Cordoue    | 28 200                      | 36 000                          | 31 100                          |
| Grenade    | 110 000                     |                                 | 70 000                          |
| Séville    | 122 000                     | 65 000/ 130 000                 | 72 400/105 000                  |
|            |                             |                                 |                                 |
| France     |                             |                                 |                                 |
| Paris      | 250 000                     |                                 | 530 000                         |
| Lyon       | 90 000                      |                                 | 97 000                          |
| Rouen      | 70 000                      |                                 | 68 000                          |
| Marseille  | 45 000                      |                                 | 88 000                          |
| Bordeaux   | 40 000                      |                                 | 45 000                          |
| Toulouse   | 40 000                      |                                 | 43 000                          |

E.A. Wrigley, *People, Cities and Wealth*, Oxford, 1987, p. 158-159, repris par P. Clark, p. 384. J. de Vries, *European Urbanization 1500-1800*, London, 1984, p. 270-271.

### Les villes européennes, XVII<sup>e</sup>-XVIII<sup>e</sup> siècles

a) La population des soixante plus grandes villes européennes (milliers d'habitants)

|   | vers 1500   | vers 1600     | vers 1700     | vers 1800      |
|---|-------------|---------------|---------------|----------------|
| 1 | Naples 175  | Paris 300     | Londres 575   | Londres 948    |
| 2 | Venise 115  | Naples 275    | Paris 500     | Paris 550      |
| 3 | Lisbonne 70 | Londres 200   | Naples 300    | Naples 430     |
| 4 | Prague 70   | Venise 151    | Amsterdam 200 | Moscou 300     |
| 5 | Paris 100?  | Séville 135   | Lisbonne 180  | Vienne 247     |
| 6 | Londres 60  | Lisbonne 130  | Madrid 140    | Léningrad 220  |
| 7 | Vienne 45   | Milan 120     | Venise 138    | Amsterdam 217  |
|   |             | Palerme 105   | Rome 135      | Dublin 200     |
|   |             | Prague 100    | Moscou 130    | Lisbonne 195   |
|   |             | Rome 100      | Milan 125     | Berlin 172     |
|   |             | Gdansk 80     | Vienne 114    | Madrid 168     |
|   |             | Moscou 80     | Palerme 100   | Rome 153       |
|   |             | Tolède 80     | Lyon 97       | Palerme 139    |
|   |             | Florence 76   | Marseille 90  | Venise 138     |
|   |             | Rouen 70      | Bruxelles 80  | Milan 138      |
|   |             | Grenade 69    | Florence 72   | Hambourg 130   |
|   |             | Madrid 65     | Séville 72    | Lyon 109       |
|   |             | Tours 65      | Grenade 70    | Copenhague 101 |
|   |             | Valence 65    | Hambourg 70   | Marseille 101  |
|   |             | Smolensk 64   | Anvers 67     | Barcelone 100  |
|   |             | Bologne 63    | Gênes 65      | Bordeaux 96    |
|   |             | Gênes 63      | Copenhague 65 | Séville 96     |
|   |             | Belgrade 55   | Leyde 65      | Gênes 90       |
|   |             | Skopje 55     | Bologne 63    | Manchester 84  |
|   |             | Amsterdam 54  | Dublin 60     | Edimbourg 83   |
|   |             | Bruxelles 50  | Lille 60      | Liverpool 83   |
|   |             | Messine 50    | Berlin 55     | Turin 82       |
|   |             | Salonique 50  | Gand 52       | Florence 81    |
|   |             | Vienne 50     | Belgrade 50   | Rouen 80       |
|   |             | Anvers 47     | Rotterdam 50  | Valence 80     |
|   |             | Augsbourg 45  | Rouen 50      | Nantes 77      |
|   |             | Marseille 45  | Valence 50    | Prague 76      |
|   |             | Sarajevo 45   | Prague 48     | Stockholm 76   |
|   |             | Vérone 45     | Bordeaux 45   | Cork 75        |
|   |             | Leyde 44      | Bucarest 45   | Birmingham 71  |
|   |             | Valladolid 41 | Liège 45      | Cadix 70       |
|   |             | Bordeaux 40   | Skopje 45     | Glasgow 70     |
|   |             | Feodosija 40  | Toulouse 43   | Grenade 70     |

J. BOUTIER et alii, Documents d'histoire moderne,  
 Bordeaux, P.U.B., 1992, p. 129.

Stéphane DURAND, Les villes en France XVI<sup>e</sup>-XVIII<sup>e</sup> siècles, Paris, 2006, p. 158-159.

LA CROISSANCE DÉMOGRAPHIQUE DES GRANDES VILLES DE FRANCE AU XVIII<sup>e</sup> SIÈCLE

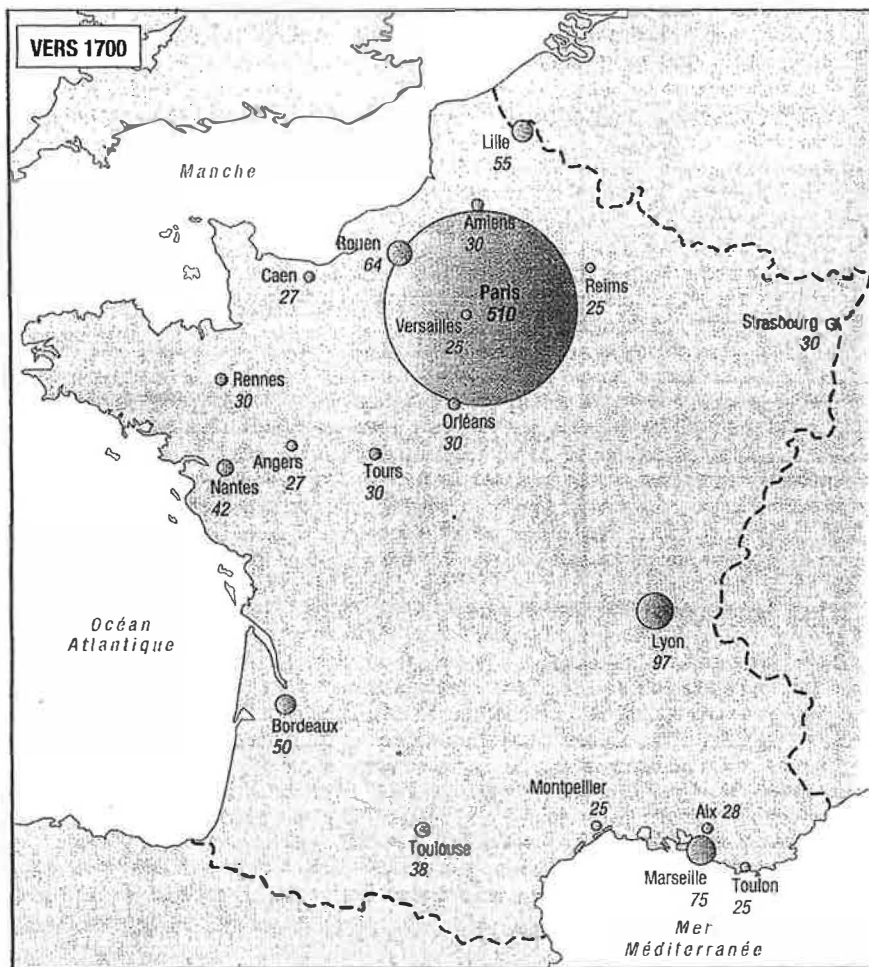

Données en milliers d'habitants

LA CROISSANCE DÉMOGRAPHIQUE DES GRANDES VILLES DE FRANCE AU XVIII<sup>e</sup> SIÈCLE

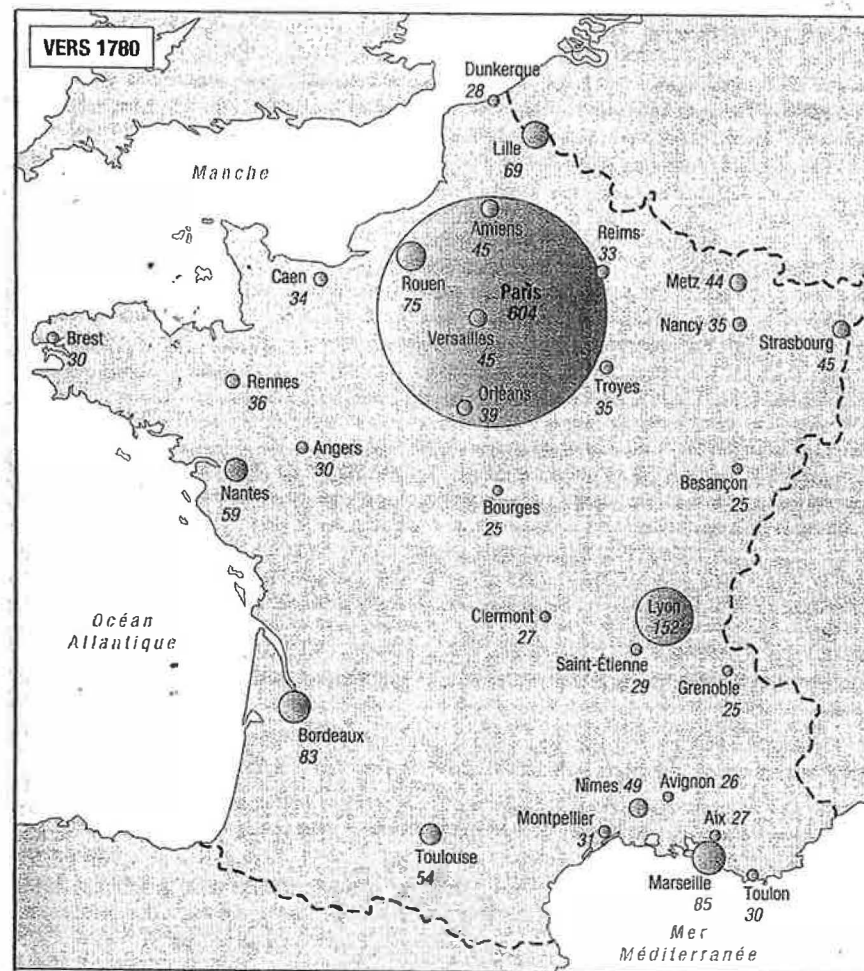

Données en milliers d'habitants

D'après Bernard LEPETIT, *Les villes dans la France moderne (1740-1840)*, Paris, Albin Michel, 1988, p. 450-451.

