

Les incoterms

Les utiliser en toute situation

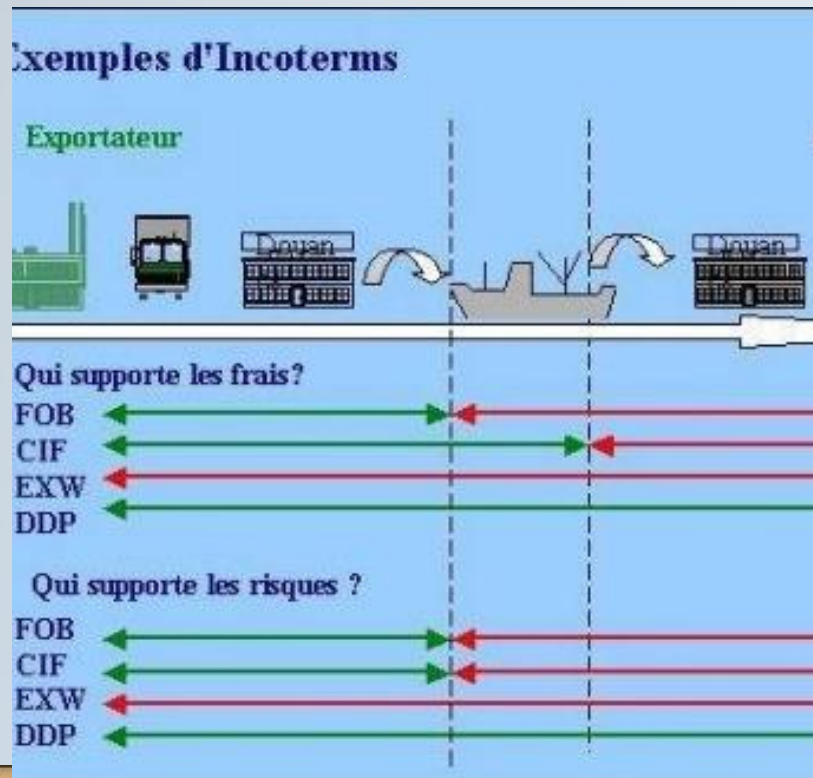

- ▶ Règles internationales pour l'interprétation des termes commerciaux
- Un code de 3 lettres et un nom de lieu de 11 incoterms possibles qui donnent lieu à une acceptation réciproque du vendeur et de l'acheteur
- ▶ Identification du lieu de transfert des coûts et des risques relatifs à l'acheminement du vendeur à l'acheteur
 - ▶ Les règles incoterms indiquent les tâches, frais et risques afférents à la livraison de marchandises par les vendeurs aux acheteurs
- ▶ Il est ainsi relatif aux :
 - ▶ Conditions contractuelles de transport et de son assurance
 - ▶ Dédouanement, aux licences import / export
 - ▶ Mode de transport et de livraison
 - ▶ Documents dus par le vendeur ou par l'acheteur

Apport de la version 2020



L'incoterm choisi+ un port, un lieu selon incoterms 2020



Le plus précis possible



Avec les incoterms commençant par C (le lieu de chargement doit être mentionné)

Une réponse aux litiges de transport

- En phase avec les autres règles internationales
 - De transport
 - D'assurance
 - Les règles et usances des credits documentaires selon la Chambre de Commerce Internationale
 - La réglementation douanière
- ... sans oublier le contrat de vente

Le transport principal au vendeur ou à l'acheteur ?

- Mais aussi
 - Des obligations associées au vendeur et à l'acheteur
 - Concernant le transport et le risque

Définitions préalables

- **Commençant par E et F**
 - Au plus proche du vendeur
- **Commençant par C**
 - Transport principal au vendeur
 - Risque principal (parcours) à l'acheteur
- **Commençant par D**
 - Au plus près de l'acheteur

Selon les modes de transport
Le lieu est-il fluvial / maritime ou terrestre ?



4 SONT DÉDIÉS
AU MARITIME OU
AU FLUVIAL



LES AUTRES
INCOTERMS SONT
DITS
MULTIMODAUX



UTILISER UN MAUVAIS
INCOTERM C'EST RISQUÉ LE
LITIGE INEXTRICABLE AVEC
LE CLIENT OU SOLUTIONNE
AVEC UN COUT OU DES
CONSEQUENCES
RELATIONNELLES DURABLES

Les incoterms et la stratégie

60% des litiges de la
vente internationale
viennent du transport

Casse, perte, retard dans
la livraison ...

Sans le bon incoterm la
solution est Non
certaine

Exemple 'border line'



Vente de machines agricoles



Marché de 300 conteneurs 40' à expédier



Prix des machines



Phase 1

Stratégie de minimisation du coût



Phase 2

Contrôle du transport

Stratégie de profit

- **Vendeur**
 - Contrôler le transport peut améliorer la possibilité de faire de la marge
 - Car elle peut exister sur le produit comme sur les services associés
- **Acheteur**
 - A contrario un acheteur peut considérer que contrôler le transport lui permettra de contrôler ses coûts

Et s'il s'agit de l'image ou du service liés au produit ?

- Contrôler le transport permet de maîtriser le délai de livraison
 - Exemple de produit à forte valeur
- **Concernant le transfert de risque**
 - Le risque ultime d'un transport est la non livraison du produit



**Les incoterms
disponibles
avantages
ou inconvénients
de chacun**



Définitions préalables

La Chambre de Commerce
Internationale

Des règles de praticiens issues des
bonnes pratiques du commerce
international

Mise à jour

Depuis 1936

Une mise à jour régulière répondant
aux évolutions du commerce
international

Les nouvelles règles applicables à
compter du 1 Janvier 2020

Nous parlons désormais des
Incoterms® 2020

Définitions préalables suivies de vos commentaires ...

Le transporteur

Conclusion du contrat de transport

Le transport pour compte propre est repris

Formalités douanières

Exportation, transit, importation

Obligations documentaires, de sécurité et d'information, obligations de contrôle

• **Livraison**

- Le moment auquel la charge des risques des pertes et dommages passe du vendeur à l'acheteur
- Le lieu de livraison peut déterminer le tribunal compétent

• **Document de livraison**

- Un document qui prouve que la livraison a été effectuée
 - Respect des délais, prise de livraison

• **Relevé ou procédure électroniques reconnus**

- EXW FCA FAS FOB carrier receipt

• **Emballage**

- L'emballage, le conditionnement ou l'arrimage, marquage

Présentation des incoterms

Deux familles

- E remise des marchandises dans les locaux du vendeur
- F remise au transporteur principal désigné par l'acheteur
- C Les frais supplémentaires et les risques postérieurs au chargement à la charge de l'acheteur
- D transport principal acquitté ... et risques jusqu'à l'arrivée par le vendeur

Présentation des incoterms

la nécessité d'adaptation des incoterms 2020

- Les incoterms toujours présents
 - EXW A L'usine lieu convenu
 - FCA Franco transporteur au lieu convenu
 - CPT port payé jusqu'à lieu de destination convenu
 - CIP port payé, assurance comprise jusqu'au lieu de destination convenu
 - DAP Rendu à destination non déchargé
 - DDP rendu droits acquittés jusqu'au lieu de destination convenu
- FAS Franco le long du navire au port d'embarquement convenu
- FOB Franco Bord au port d'embarquement convenu
- CFR coût et fret port de destination convenu
- CIF coût assurance et fret port de destination convenu

Analyse des 11 incoterms

les 11 selon les modes de transport

- ▶ EXW A l'usine
 - ▶ Le vendeur doit livrer la marchandise non chargée cf texte note miroir A4 (A pour vendeur 4 pour obligations de livraison)
 - ▶ Le commerce national possible
 - ▶ L'engagement de chargement pour le compte de l'acheteur
 - ▶ Cependant le FCA sera plus adapté

VENDEUR ACHETEUR

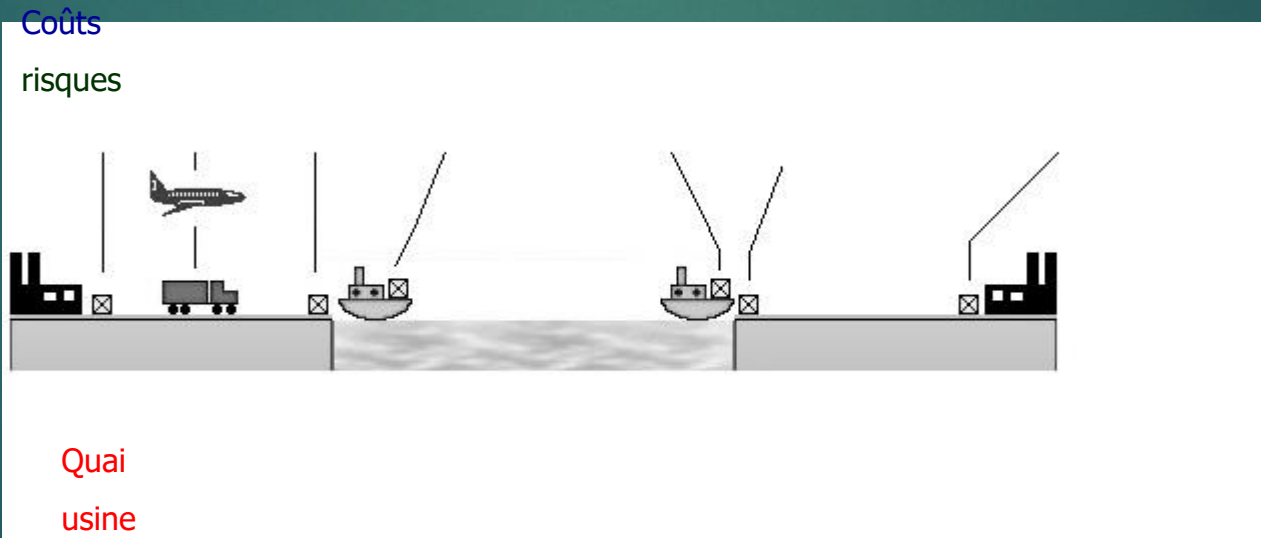

Analyse des 11 incoterms

les 11 selon les modes de transport

- ▶ FCA Franco transporteur
 - ▶ Livraison aux locaux du vendeur marchandises chargées sur le moyen de transport fourni par l'acheteur ou mise à disposition du transporteur nommé par l'acheteur sur le moyen de transport du vendeur prêt pour le déchargement
 - ▶ cf A4 (vendeur et obligations de livraison)
 - ▶ Remise au transporteur de l'acheteur
 - ▶ Capacité de réaliser le déchargement

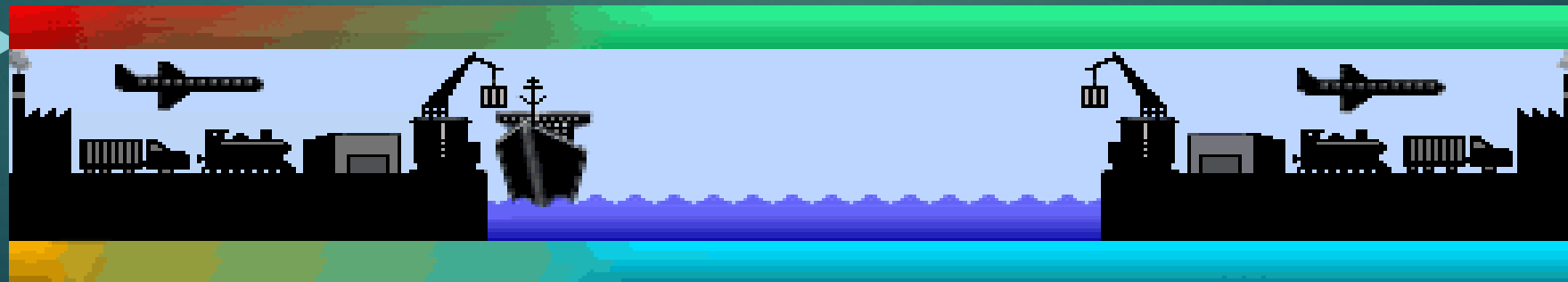

FCA d

Vendeur Acheteur

Coûts



Marchandise

Remise au

Transporteur

Terrestre

usuellement

Chargé et

Dédouané

À l'export

FCA b

Vendeur

Acheteur

Coûts



Marchandise
Remise au
transitaire
de l'acheteur
Non déchargé

- ▶ FAS Franco le long du navire
 - ▶ Le vendeur livre la marchandise le long du navire nommé par l'acheteur à l'endroit d'embarquement au port d'expédition convenu cf. A4
 - ▶ Destiné au transport maritime et voie de navigation
 - ▶ Cf le FAS Allèges
 - ▶ Peut varier selon les usages du port

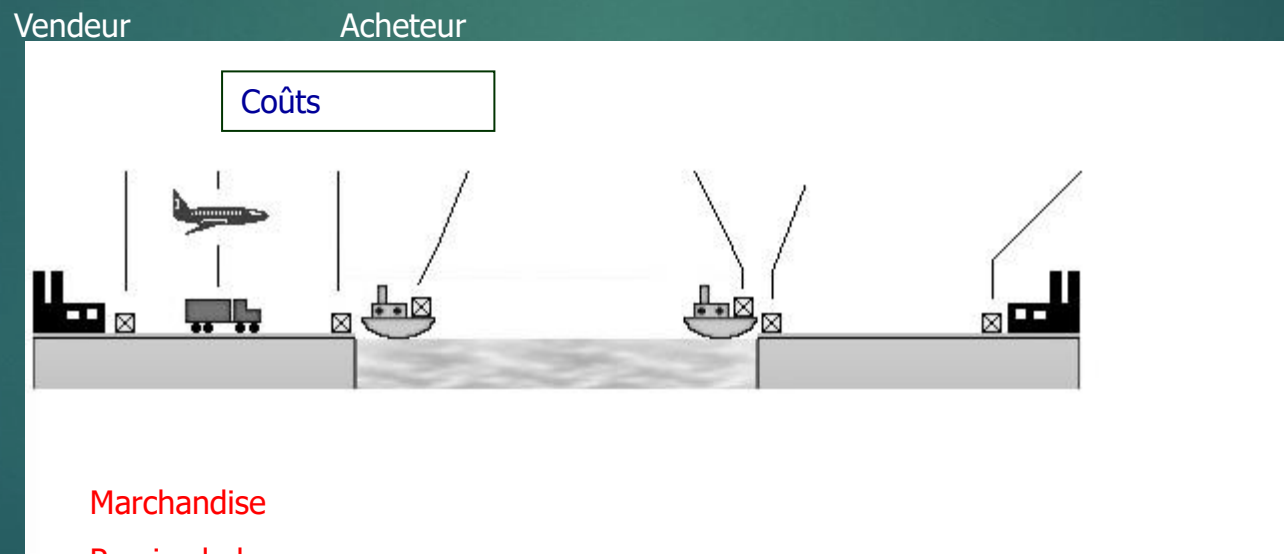

Marchandise
Remise le long
Du navire selon
Les usages du port

▶ FOB Franco à Bord

- ▶ Le vendeur doit livrer les marchandises en les plaçant à bord du navire nommé par l'acheteur à l'endroit de chargement et selon les usages du port cf A4
- ▶ Utilisation non appropriée si la marchandise est remise au transporteur de l'acheteur avant d'être à bord du navire

▶ FCA

Vendeur Acheteur

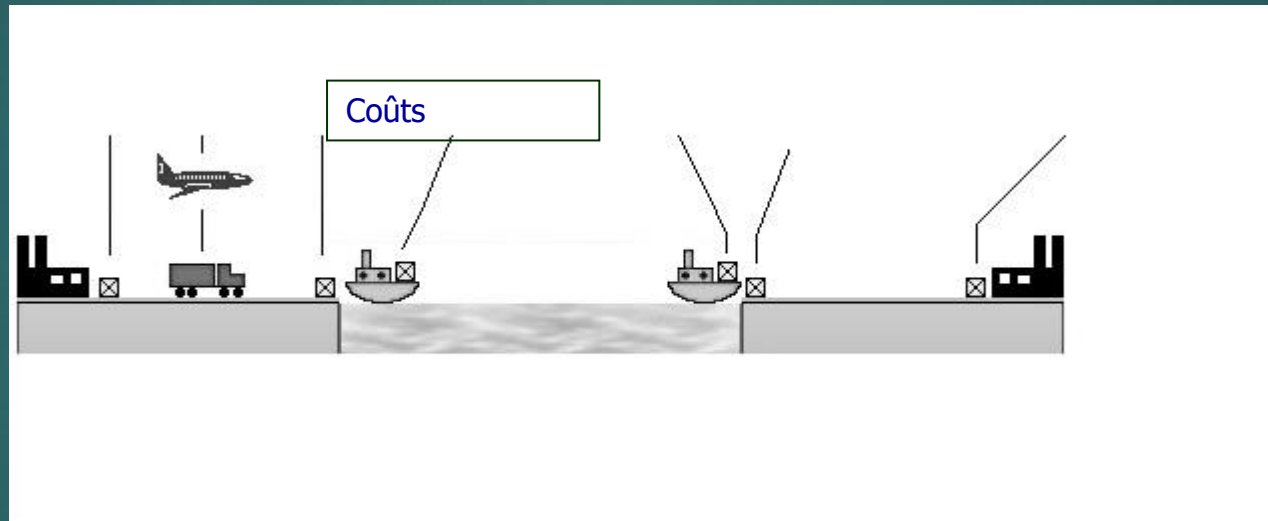

Marchandise
Chargée à bord
navire

Analyse des 11 incoterms

les 11 selon les modes de transport

- ▶ CFR Coût et Fret / CIF Coût et assurance minimum
 - ▶ La remise des marchandises au transporteur de l'acheteur sur le navire prouve que le vendeur a rempli son obligation de livraison
 - ▶ Le lieu où le risque passe à l'acheteur ainsi que le lieu de destination, doivent être aussi précis que possible en conformité avec le contrat de transport
 - ▶ Ainsi que le port d'embarquement au contrat de transport
- ▶ Pour le transport par mer et voie de navigation intérieure



Analyse des 11 incoterms

les 11 selon les modes de transport

- ▶ CPT port payé jusqu'à / CIP port et assurance minimum payé jusqu'à
 - ▶ Si la remise a lieu préalablement à la mise à bord du navire il y a lieu d'utiliser le CPT / CIP
 - ▶ Exemple conteneur et terminal
 - ▶ L'assurance minimale et la couverture

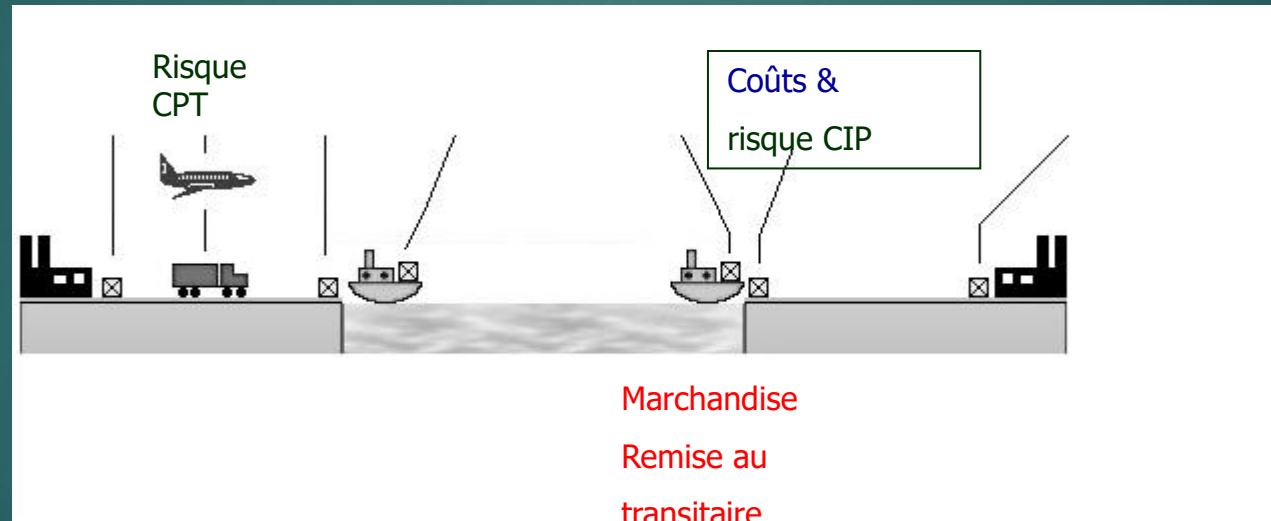

Analyse des 11 incoterms

les 11 selon les modes de transport

- ▶ DAT rendu au terminal
- ▶ Quelque soit le mode de transport
- ▶ La livraison est faite lorsque les marchandises sont livrées déchargées du moyen de transport d'approche au terminal désigné dans le port ou le lieu de destination
- ▶ Définir le terminal convenu selon la note miroir A3a et A4

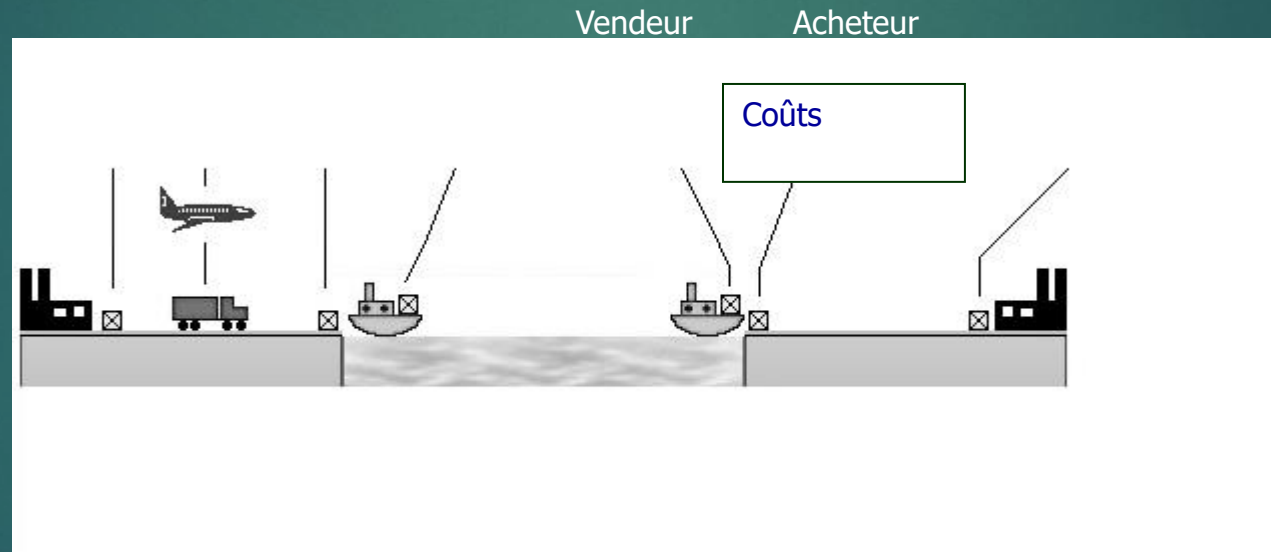

Marchandise

Rendu déchargé

Terminal

Analyse des 11 incoterms

les 11 selon les modes de transport

- ▶ DAP rendu au lieu de destination
 - ▶ Quelque soit le mode de transport choisi
 - ▶ Le vendeur assume également (en sus du DAT) les frais de livraison depuis le terminal jusqu'à un autre lieu non déchargé
 - ▶ Le déchargement est à la charge de l'acheteur : prêt pour le déchargement cf A4
 - ▶ Un DAP maritime est possible cf à bord du navire, DAP frontière
 - ▶ L'endroit de livraison de l'incoterm et le contrat de transport DAP Port doivent être de plein accord

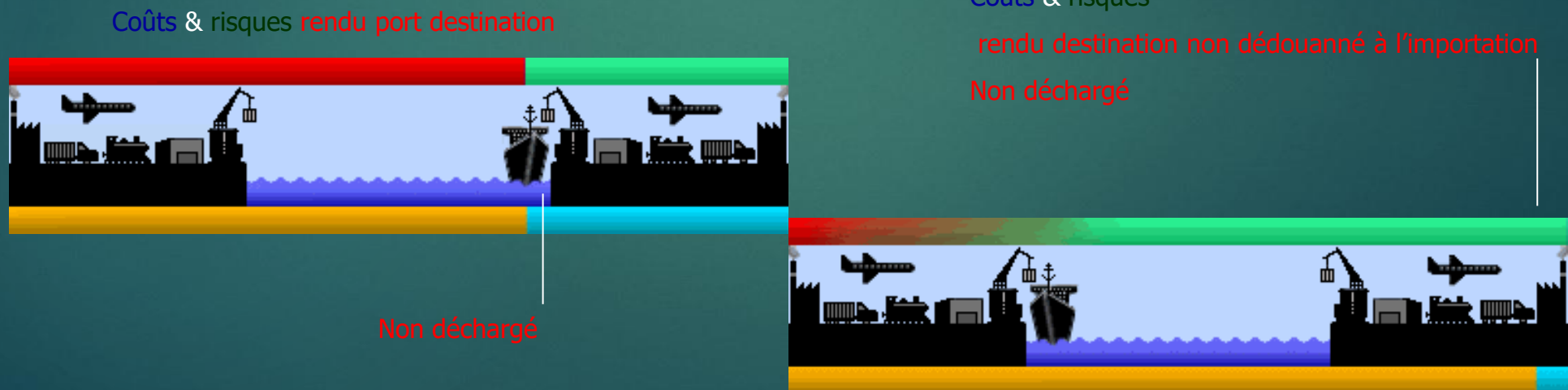

Illustration et utilisation

Un client français réclame une cotation au départ de notre usine.

Quel incoterm lui proposer sachant que la marchandise est destinée à l'exportation ?

L'incoterm proposé aurait-il été le même si la marchandise avait été destinée au marché français ?